Peter Schindler

Engel-Lieder

Liederzyklus

für 1–4-stimmigen Chor

Sopran

Sopran / Alt

2 Soprane / Alt

Sopran / Alt / Tenor / Bass

und Klavier

oder 2 Violinen, Viola (Violine III), Violoncello (Kontrabass)

ad lib.: Oberstimme

nach Texten von

Hugo Ball, Maik Brandenburg, Martin Luther

Eduard Mörike, Friedrich Rückert, Adelheid Wette

aus Psalm 91 und Des Knaben Wunderhorn

Partitur

Inhalt

1. Leiser Engel <i>Wie heimlicher Weise</i>	5
2. Morgenengel <i>Früh, eh der Tag</i>	9
3. Engelgesang <i>Es sungen drei Engel</i>	12
4. Auftrag der Engel <i>Denn er hat seinen Engeln befohlen</i>	16
5. Unsichtbarer Engel <i>Engel umschweben uns</i>	19
6. Engelsegen <i>Abends, will ich schlafen gehen</i>	23

Zu diesem Werk ist folgendes Aufführungsmaterial erhältlich:

Partitur (Carus 7.444)

Klavierband mit eingelegter instrumentaler Oberstimme (Carus 7.444/03)

Chorpartitur mit allen Gesangsfassungen (Carus 7.444/05)

Instrumentale Oberstimme in C- und B^b-Stimmung (Carus 7.444/21)

Streicherstimmenset (Carus 7.444/19)

Vorwort

Was sind Engel? Boten Gottes? Unsichtbare Wesen mit einer besonderen Standleitung zum Himmel, die uns auf unseren Wegen beschützen sollen? Bestehen Engel aus Licht und haben Flügel? Welche Aufgaben haben sie genau? Und kann man Engel sehen oder gar treffen? In der Weihnachtszeit? Oder nachts?

Kommen sie nur, wenn man sie gar nicht erwartet?

Jedenfalls haben Engel viele Jahrtausende hindurch die Menschen immer wieder zu Texten, Bildern oder Melodien inspiriert. Und genau deshalb gibt es diese *Engel-Lieder*.

Die wunderbaren Texte u.a. von Hugo Ball, Eduard Mörike, Friedrich Rückert, aus „Des Knaben Wunderhorn“ sowie dem Psalm 91 habe ich zu einem kleinen Engellieder-Zyklus gefasst, der zu jeder Jahreszeit zusammenhängend oder in Ausschnitten aufgeführt werden kann.

Die Texte handeln von ganz leisen Engeln, die sich auf rosigen Füßen bewegen. Sie handeln von Engeln, die so früh unterwegs sind, dass sie schon wieder weg sind, wenn die Sonne aufgegangen ist. Auch von fröhlich singenden Engeln, den Musikantenengeln, wird erzählt. Und natürlich von Schutzengeln mit dem besonderen Auftrag, uns persönlich zu beschützen, ob zu Hause, auf Reisen, beim Wachen oder beim Schlafen.

Engel faszinieren die Menschen über die Grenzen der Religionen hinweg. Dieses Verbindende ist eine wichtige Eigenschaft und Aufgabe der himmlischen Botschafter. So vermitteln sie uns Toleranz, die die Basis für ein friedvolles Miteinander auf Erden ist.

Viva la musica *

Ihr / Euer Peter Schindler
Berlin-Mariendorf, im Mai 2019

* ... weil die Engel insgesamt selbst Musikanten sein

Besetzungsmöglichkeiten

Alle vier Gesangsfassungen der Engel-Lieder (für Sopran solo, Sopran und Alt, zwei Soprane und Alt oder Sopran, Alt, Tenor und Bass) können beliebig kombiniert, gleichzeitig miteinander gesungen und auf diese Weise von kleinen und großen Sänger*innen zusammen musiziert werden. Die Chorpartitur (Carus 7.444/05) enthält alle Vokalstimmen, so dass jede Fassung und Kombination möglich ist. Dem gemeinschaftlichen Konzerterlebnis von Erwachsenenchor und Kinderchor sind alle Möglichkeiten geboten.

Alle Gesangsfassungen können nur mit der Begleitung eines Klaviers aufgeführt werden. Der Klavierpart ist im Klavierband (Carus 7.444/03) enthalten. Nach Belieben kann eine Oberstimme für ein Melodieinstrument in C- oder B^b-Stimmung hinzugefügt werden, wahlweise zusätzlich oder alternativ auch ein Streichquartett/-quintett.

Diese Oberstimme ist für ein Melodieinstrument in C- (Flöte, Oboe, Geige) oder in B^b-Stimmung (Klarinette, Sopran-Sax., Trompete) erhältlich.

Alle instrumentalen Versionen können ebenso beliebig kombiniert und **gleichzeitig** miteinander gespielt werden.

Die Stimme für Viola (Carus 7.444/13) enthält den Part zusätzlich auch im Violinschlüssel für eine Besetzung mit einer dritten Violine anstelle der Bratsche. Die Cellostimme kann vom Kontrabass gedoppelt werden.

A-cappella-Version

Die drei- und vierstimmigen Versionen können auch a cappella aufgeführt werden, es entfallen dann nur die instrumentalen Vorspiele.

Anlässe für eine Aufführung

Engelfeste

Festtage der Erzengel Gabriel (24.3.), Michael (29.9.) und Raphael (24.10.).

Michaelstag 29. September

Der Gedenktag der Erzengel Michael, Gabriel und Raphael: Seit 813 wird das sogenannte Michaelsfest gefeiert zu Ehren von Erzengel Michael. Seit 1969 gilt der 29. September auch als der Gedenktag der Erzengel Gabriel und Raphael. Der September wird allgemein als Monat der Engel bezeichnet.

Schutzengelfest 2. Oktober

Am 2. Oktober wird seit dem 16. Jahrhundert das Schutzengelfest gefeiert, ein Brauch, der ursprünglich aus Spanien stammt. An diesem Tag wird daran gedacht, dass jedem Menschen ein Schutzengel zur Seite gestellt ist.

Sei-ein-Engel-Tag 22. August

An diesem Tag geht es darum, seinen Mitmenschen zu helfen. Der Tag wurde von Jayne Howard Feldman ins Leben gerufen und 1993 erstmals gefeiert.

Marien-Feiertage

Da Maria oft als Königin der Engel bezeichnet wird, kommen für eine Aufführung auch die zahlreichen Marien-Feiertage in Frage.

Und natürlich eignen sich die *Engel-Lieder* rund um Weihnachten als Einlage in Konzert, Gottesdienst, Weihnachtsgeschichte oder Krippenspiel. Oder im Rahmen einer Einschulungs- oder Mittsommernachtsfeier, in Tauf- oder Themengottesdiensten sowie als Zugabe in Konzerten jeglicher Art.

Für Eri
1. Leiser Engel
Wie heimlicher Weise

Musik: Peter Schindler (*1960)
Text: Eduard Mörike (1804–1875)
2. Strophe: Maik Brandenburg (*1962)

Andantino espressivo ♩ = 48

Oberstimme

Sopran
Alt

Sopran I, II
Alt

Sopran
Alt

Tenor
Bass

Violine I

Violine II

Viola
(Violine III)

Violon-
celli

1. Wie heim - li - cher Wei - se ein
2. Dem Him - mel zum P' - er

li - cher Wei - se ein
Him - mel zum P' - er

G Am/G G G G Am/G

Aufführungsdauer: ca. 15 min.

© 2019 by Carus-Verlag, Stuttgart – 1. Auflage / 1st Printing – CV 7.444

Vervielfältigungen jeglicher Art sind gesetzlich verboten. / Any unauthorized reproduction is prohibited by law.

Alle Rechte vorbehalten / All rights reserved / Printed in Germany / www.carus-verlag.com

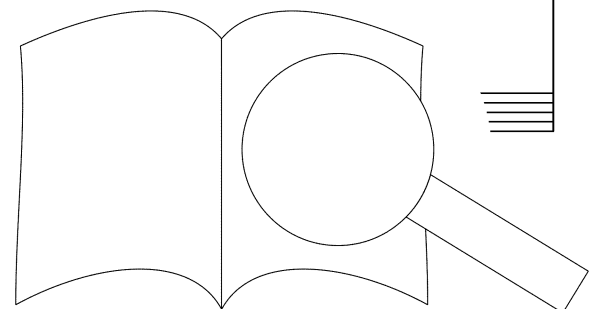

6

En - ge - lein lei - se mit ro - si - gen Fü - ßen die Er - de be - tritt, so nah - te der Mor -
 En - ge - lein Spei - se mit lieb - li - chen Tö - nen ein We - hen er - klingt. So nah - te der A -

En - ge - lein lei - se mit ro - si - gen Fü - ßen die Er - de be - tritt, so nah - te der Mor -
 En - ge - lein Spei - se mit lieb - li - chen Tö - nen ein We - hen er - klingt. So nah - te der A -

G Am/G G Am/G Am⁷ D Am⁷

10

gen. } Ihm jauch-zet, ihr From-men, eir
 bend. } a - lig Will-kom-men! { Herz, jauch-ze du mit! Herz,
 Herz, schö-ner nie singt. Herz,

gen. } Ihm
 bend. } lig Will-kom-men, ein hei - lig Will-kom-men! { Herz, jauch-ze du mit! Herz,
 Herz, schö-ner nie singt. Herz,

G G Am/G D

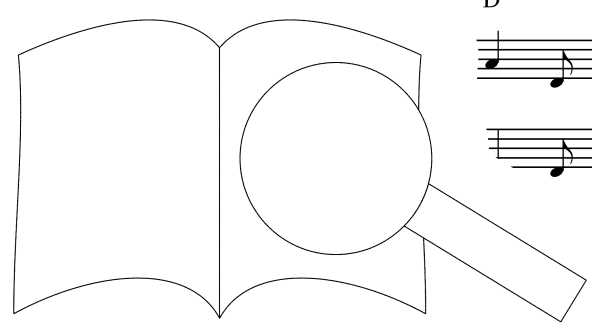

PROBENPARTIUR • Evaluation Copy - Quality may be reduced • Carus-Verlag

Ausgabequalität gegenüber Original evtl. gemindert •

jauch - ze, jauch - ze du mit!
schö - ner, schö - ner nie singt. } In ihm sei's be - gon - nen, der Mon - de und Son - nen an

jauch - ze, jauch - ze du mit!
schö - ner, schö - ner nie singt. } In ihm sei's be - gon - nen, der Mon - de und Son - nen an

Am7 Am11/D D7 G Bm7 Em7 Bm7

blau - en Ge - zel - ten des Him - mels be - son - nen des Him - mels be - wegt. Du,
blau - en Ge - zel - ter der Mon - de und Son - nen des Him - mels be - wegt. Du,

Am Em Am7

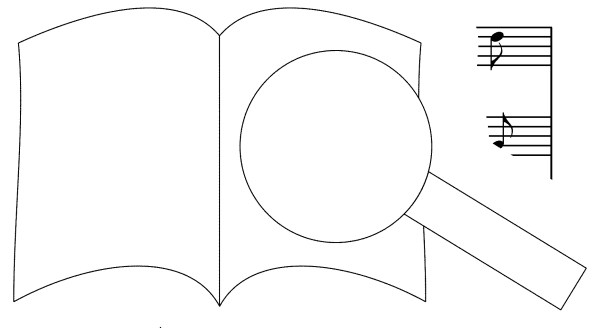

PROBENPARTIUR
Ausgabequalität gegenüber Original evtl. gemindert • Evaluation Copy - Quality may be reduced • Carus-Verlag

Va - ter, du ra - te! Du len - ke und wen - de! Herr, dir in die Hän - de sei An - fang und En - de, sei al - les ge - legt, sei

Va - ter, du ra - te! Du len - ke und wen - de! Herr, dir in die Hän - de sei An - fang und En - de, sei al - les ge - legt, sei

Bm7 Em7 Bm7 Em7 C D7(sus4) D7 B7 Em Am7

al - les ge - legt! Herr, dir in die Hän - de ... n - fang und En - de, sei al - les ge - legt!

al - les ge - legt! He ... n - fang und En - de, sei An - fang und En - de, sei al - les ge - legt!

D7 (sus4) D7 B7 Em D7 G

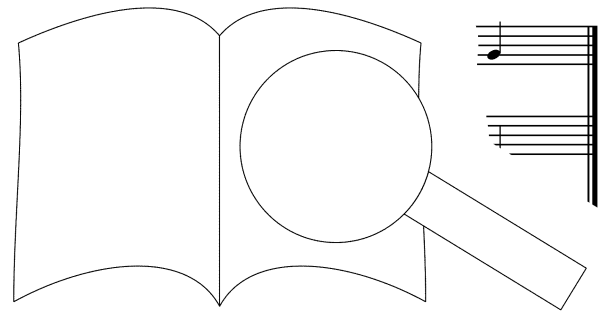

PROBEN
Ausgabequalität gegenüber Original evtl. gemindert • Evaluation Copy - Quality may be reduced • Carus-Verlag

2. Morgenengel

Früh, eh der Tag

Musik: Peter Schindler (*1960)

Text: Hugo Ball (1868–1927)

Poco lento con grazia ♩ = 74

Oberstimme

Sopran
Alt

Sopran I, II
Alt

Sopran
Alt

Tenor
Bass

Violine I

Violine II

Viola
(Violine III)

Violoncello

Bm A#°7 Bm/A E7/G# Gmaj7 Bm(add9) Em11

8

1. Früh, eh der Tag sei - ne Schwin - gen noch re, und träu - met und ruht,
2. Und es er - wa - chet die Au und die Äug - lein sich klar,

1. Früh, eh gt, al - les noch schlum - mert und träu - met und ruht,
2. Und Wald. Blu - men bunt rei - ben die Äug - lein sich klar,

F#(sus4) F# 1 m/A G#°7 Gmaj7

Blüm-chen noch nickt in der Win - de Hut, eh noch im Fors-te ein Vo - gel an-schlägt, schrei-tet ein
 stau - nen und flüs - tern in se - li - ger Schar. Auf - strahlt die Son - ne, ein Am - sel - ruf schallt. A - ber der

Blüm-chen noch nickt in der Win - de Hut, eh noch im Fors-te ein Vo - gel an-schlägt, schrei-tet ein
 stau - nen und flüs - tern in se - li - ger Schar. Auf - strahlt die Son - ne, ein Am - sel - ruf schallt. A - ber der

Bm Bb+ Bm/A G#o7 Gmaj7 Dmaj7

En - gel durchs tau - wei streut aus den Se - gen
 En - gel zog längst so Flog wie - der heim

En - gel Land, streut aus den Se - gen
 En - gel and - aus. Flog wie - der heim

C# Dmaj7

1. 2.

7 mit schim-mern-der Hand.
in sein Va - ter - haus.

A - ber der En-gel — zog längst schon land - aus.

7 mit schim-mern-der Hand.
in sein Va - ter - haus.

A - ber der En-gel — zog längst schon land - aus.

Dmaj7 Dmaj7 G

Flog wie-der heim — in sein Va-ter - haus.

Flog wie-der Va - ter - haus, in sein Va-ter - haus.

D(add9)

3. Engelgesang

Es sungen drei Engel

Musik: Peter Schindler (*1960) / trad.
Text: Eduard Mörike nach Martin Luther (1483-1546)
und aus *Des Knaben Wunderhorn*

Poco allegro, frei ♩ = 142

Oberstimme

Sopran
Alt

Fal-la - la - la, fal-la - la - la, fal-la - la - la - la - la, fal-la - la - la, fal-la - la - la, fal-la - la - la - la - la.

Sopran I, II
Alt

Sopran
Alt

Fal-la - la - la, fal-la - la - la, fal-la - la - la - la - la, fal-la - la - la, fal-la - la - la, fal-la - la - la - la - la.

Tenor
Bass

Am G Am G Am G Am Am G Fmaj7 Em7

Violine I

Violine II

Viola
(Violine III)

Violoncello

9 **Andante cantabile** ♩ = 130

Wer sich die Mu - sik er - wählt, h - kom - men, denn ihr ers - ter
Wenn einst in der letz - ten Zeit - ge - hen, blei - bet in der

Wer sich die himm - lisch Gut be - kom - men, denn ihr ers - ter
Wenn einst in Ding' wie Rauch ver - ge - hen, blei - bet in der

F G(sus4) G Am/G



Ur-sprung ist von dem Him-mel selbst ge - nom - men.) Weil die En - gel ins - ge - mein selbs-ten Mu - si - kan - ten
 E - wig - keit die Mu - sik doch selbst be - ste - hen.)

Ur-sprung ist von dem Him-mel selbst ge - nom - men.) Weil die En - gel ins - ge - mein selbs-ten Mu - si - kan - ten
 E - wig - keit die Mu - sik doch selbst be - ste - hen.)

Fmaj7 F6 G(sus4) G Am Bø7 E7(b9) A(sus4) Am Am/G F#ø7



20 rit. Tempo primo

sein, selbs-ten Mu - si - kan - ten sein. - gel ein'n sü - ßen Ge - sang, der

sein, selbs-ten Mu sun - gen drei En - gel ein'n sü - ßen Ge - sang, der

E E5 Am Fmø7

fröh - lich hoch dro - ben im Him - mel er - klang. Fal - la - la - la, fal - la - la - la, fal - la - la - la - la -

fröh - lich hoch dro - ben im Him - mel er - klang. Fal - la - la - la, fal - la - la - la, fal - la - la - la - la -

Em⁷ Am Em⁷ Am Am G Fmaj⁷ G A Em⁷

la, fal - la - la - la, fal - la - la - la a. Es sun - gen drei En - gel ein'n

la, fal - la - la - la - la - la - la - la. Es sun - gen drei En - gel ein'n

Am Em⁷ Dm⁷ Em⁷ A⁵ Fmaj⁷

1. 2.

sü - ßen Ge - sang, der fröh - lich hoch dro - ben im Him - mel er - klang. klang. Es

sü - ßen Ge - sang, der fröh - lich hoch dro - ben im Him - mel er - klang. klang. Es

G(sus4) G Am Am/G Fmaj7 Dm9 Am/E E7(sus4) E7 Am A.

sun - gen drei En - gel ein'n sü - ßen Ge - dro - ben im Him - mel er - klang.

sun - gen drei En - gel e' der fröh - lich hoch dro - ben im Him - mel er - klang.

Am Am/G Am Am/G Fmaj7 Am

PROBEPARTITUR
 Ausgabequalität gegenüber Original evtl. gemindert • Evaluation Copy - Quality may be reduced • Carus-Verlag

4. Auftrag der Engel

Denn er hat seinen Engeln befohlen

Musik: Peter Schindler (*1960)

Text: Peter Schindler nach Psalm 91,11

Moderato ♩ = 84

Oberstimme

Sopran
Alt

Sopran I/II
Alt

Sopran
Alt

Tenor
Bass

Violine I

Violine II

Viola
(Violine III)

Violoncello

Em D/E Em D/E Cmaj7 Bm7 E5 Em D/E

Denn er hat sei-nen En-geln be-foh-len,

Denn er hat sei-nen En-geln be-foh-len,

7

dass sie dich be-hü-ten, wo du gehst, auf al-len dei-nen We-gen, auf

dass sie dich be- stehst und wo-hin du gehst, auf al-len dei-nen We-gen, auf

Cmaj7 Em D/E Em G

al - len_ dei - nen_ We - gen, das hat er sei-nen En-geln be - foh - len! Dass sie, dass sie dich ____ auf Hän-den

al - len_ dei - nen_ We - gen, das hat er sei-nen En-geln be - foh - len! Dass sie, dass sie dich ____ auf Hän-den

Am⁷ A^{#07} B(sus4) B Am⁷ A^{#07} B⁷ Em Am⁷ G⁷

tra - gen, dass sie dich ____ auf Hän-den tra - ge sto - best, und du dei - nen Fuß nicht

tra - gen, dass sie dich ____ du dei - nen Fuß nicht sto - best, und du dei - nen Fuß nicht

Gmaj7 Cm Am⁶ A^{#07} F^{#7}

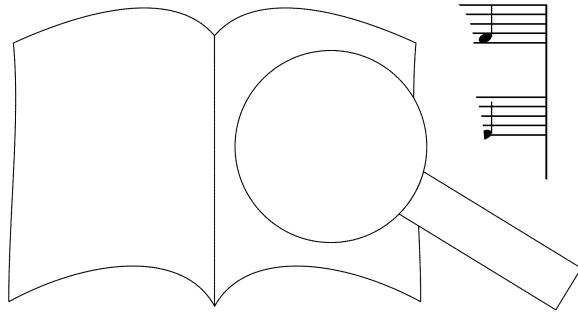

PROBEN
Ausgabequalität gegenüber Original evtl. gemindert • Evaluation Copy - Quality may be reduced • Carus-Verlag

sto-Best an_ ei - nen Stein. Denn er hat sei-nen En - geln be - foh - len, denn er hat sei-nen En - geln be-

sto-Best an_ ei - nen Stein. Denn er hat sei-nen En - geln be - foh - len, denn er hat sei-nen En - geln be-

B(sus4) B Em B7 Em E7 A7(sus4) Am7 D

foh - len ü-ber dir, ü - ber_ dir, ...n, dass sie dich be - hü - ten.

foh - len ü-ber dir: ...ss sie dich be - hü - ten, dass sie dich be - hü - ten.

G(sus4) G F Em Em/D Cmaj7 B7 F Em



5. Unsichtbarer Engel

Engel umschweben uns

Musik: Peter Schindler (*1960)

Text: Peter Schindler nach Friedrich Rückert (1788–1866)

Poco lento $\text{♩} = 78$

Oberstimme

Violine I

Violine II

Viola (Violine III)

Violoncello

Gm C°7/G Gm Gm/F E°7 A°7 D(sus4) D

tr

Oberstimme

Sopran Alt

Sopran I, II Alt

Sopran Alt

Tenor Bass

En - gel um - schwe - ben uns, wir auch gehn,

En - gel um - auch gehn, wo wir auch gehn,

Violine I

Violine I'

Vio.

Cm/G Gm Cm/G A°7 D

9

En - gel um - ge - ben uns, wie wir uns drehn, wie wir uns drehn. Doch wir er -

En - gel um - ge - ben uns, wie wir uns drehn, wie wir uns drehn. Doch wir er -

Gm Cm/G Gm Cm/G Gm Gm/F A⁷/E D⁷ A^{ø7}

14

ken - nen sie nicht in dem Licht und zu be - nen - nen sie,

ken - nen sie .cht, nicht in dem Licht und zu be - nen - nen sie,

Gm Gm D⁷/A G⁷/B Cm Gm/Bb

wis - sen wir nicht. En - gel um - schwe - ben uns, wo wir auch gehn, wo wir auch

wis - sen wir nicht. En - gel um - schwe - ben uns, wo wir auch gehn, wo wir auch

A7 G/B A7/C# D7 Gm Cm/G Gm Cm/G Gm

24

gehn. Lächelnd sie wohl zu ver - stehn,

gehn. - ben uns wohl zu ver - stehn,

Aø7 1 Cm(add9) Cm/Bb F7(b9) Bb

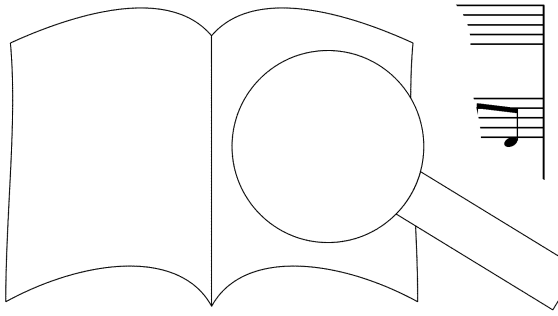

dass sie um - schwe - ben uns, wo wir auch gehn, wo wir auch gehn, dass sie um -

dass sie um - schwe - ben uns, wo wir auch gehn, wo wir auch gehn, dass sie um -

A^{o7} D⁷ Gm Gm/B^b Cm⁶ D⁷ Gm D⁷/A G⁷/B Cm

schwe - ben uns, wo wir ar' . gehn, wo wir auch gehn.

schwe - ben uns, .n, wo wir auch gehn, wo wir auch gehn.

Gm n Cm/D D⁷ Gm Cm/G G

PROBENPARTITUR

Ausgabequalität gegenüber Original evtl. gemindert • Evaluation Copy - Quality may be reduced • Carus-Verlag

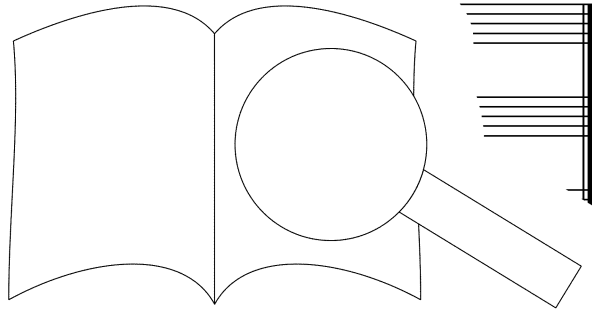

6. Engelsegen

Abends, will ich schlafen gehn

Musik: Peter Schindler (*1960)
Text: aus *Des Knaben Wunderhorn* / Adelheid Wette (1846–1903)

Andante dolce ♩ = 76

The musical score is arranged in a standard orchestral format. It includes staves for:

- Oberstimme (Upper voice)
- Sopran Alt (Soprano Alto)
- Sopran I/II (Soprano I/II)
- Alt (Alto)
- Sopran Alt (Soprano Alto)
- Tenor Bass (Tenor Bass)
- Violine I (Violin I)
- Violine II (Violin II)
- Viola (Violin)
- Vcl. (Violoncello)

The vocal parts have lyrics: "a - b - ends, will ich - schla - fen gehn,". The instrumental parts include a piano accompaniment with a large graphic of an open book and a magnifying glass in the lower right. A watermark "PROBE PARTITUR" is overlaid diagonally across the page.



vier - zehn En - gel um mich stehn: zwei_ zu_ mei - nen Häup - ten, zwei zu_ mei - nen



vier - zehn En - gel um mich stehn: zwei_ zu_ mei - nen Häup - ten,



vier - zehn En - gel um mich stehn: zwei zu mei - nen Häup - z i - nen



vier - zehn En - gel um mich stehn: zwei_ zu_ zwei_ zu_ mei - nen

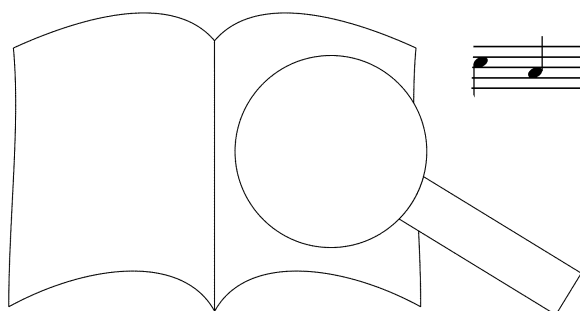

PROBEEPARTIEN
Ausgabequalität gegenüber Original evtl. gemindert • Evaluation Copy - Quality may be reduced • Carus-Verlag

Fü - ßen, zwei zu mei - ner Rech - ten, zwei zu mei - ner Lin - ken.

Fü - ßen, zwei zu mei - ner Rech - ten, zwei zu mei - ner

Fü - ßen, zwei zu mei - ner Rech - ten, zwei zu mei - r Lin

Fü - ßen, zwei zu mei - ner Rech - ten, z Lin - ken.

E7 A Gm/A Gm/A Gm/A A7

PROBEPARTITUR
 Ausgabqualität gegenüber Original evtl. gemindert • Evaluation Copy - Quality may be reduced • Carus-Verlag

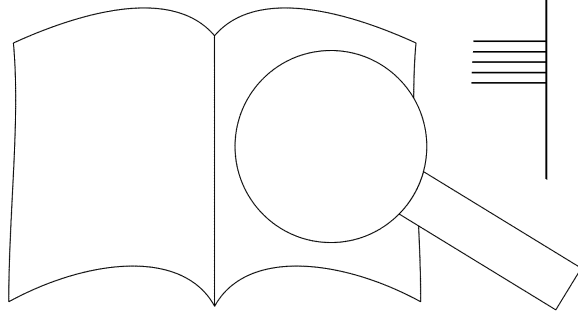

A - bends, will ich_ schla-fen_ gehn, vier - zehn En - gel um mich stehn: zwei - e, die mich de - cken,

A - bends, will ich_ schla-fen_ gehn, vier - zehn En - gel um mich stehn: zwei - e, die

A - bends, will ich_ schla-fen_ gehn, vier - zehn En - gel um mich stehn: zw... ich cken,

A - bends, will ich_ schla-fen_ gehn, vier - zehn En - gel , die mich de - cken,

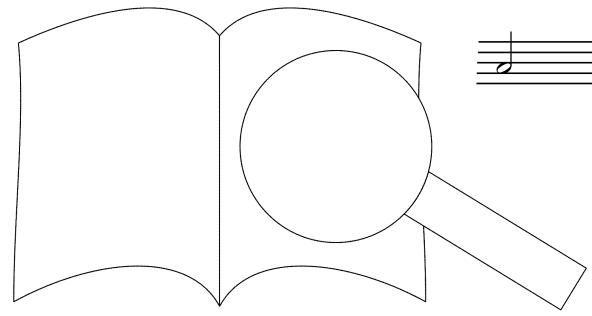

PROBEEPARTIENUR
Ausgabequalität gegenüber Original evtl. gemindert • Evaluation Copy - Quality may be reduced • Carus-Verlag

zwei - e, die mich we - cken, zwei - e, die mich wei - sen zu Him - mels Pa - ra -

zwei - e, die mich we - cken, zwei - e, die mich wei - sen zu --

zwei - e, die mich we - cken, zwei - e, die mich wei - cken,

zwei - e, die mich we - cken, zwei - e, die mich wei - cken, zu Him - mels Pa - ra -

Bm Bm/A G A# B7/A E/G# A E/B

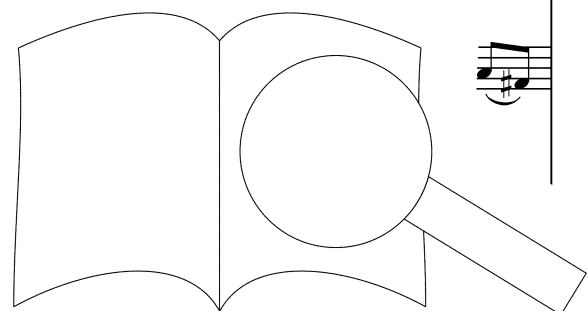

dei - sen, zu Him - mels_ Pa - ra - dei - - - sen.

dei - sen, zu Him - mels_ Pa - ra - dei - - - sen, Pa - ra - de:

dei - sen, zu Him - mels Pa - ra - dei - - -

dei - sen, zu Him - mels_ Pa - ra - de - - - a - ra - dei - sen.

B C^{o7} C#m F#7 F/G# B7 E A/E E

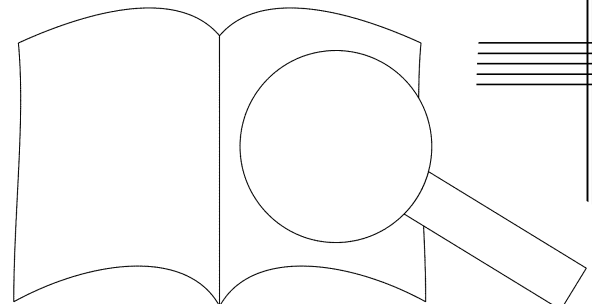

PROBEEPARTITUR
Ausgabequalität gegenüber Original evtl. gemindert • Evaluation Copy - Quality may be reduced • Carus-Verlag