

Siehe! es hat überwunden der Löwe

TVWV 1:1328

Kantate zum Michaelisfest

Georg Philipp Telemann

1681–1767

Klavierauszug: Paul Horn

1. Coro

Soprano
Alto
Tenore
Basso

Sie - he!
Sie - he!
Sie - he!
Sie - he! es hat ü-ber-wun-den der Lö-we, der da ist vom Ge

3 Trombe
Timpani
(2 Oboi)
Archi
Basso continuo

Tutti Bc Va



5

es hat ü-ber-wun-den der
ü - ber-wun - der in Ge - schlech - te Ju - da, die Wur - zel
die

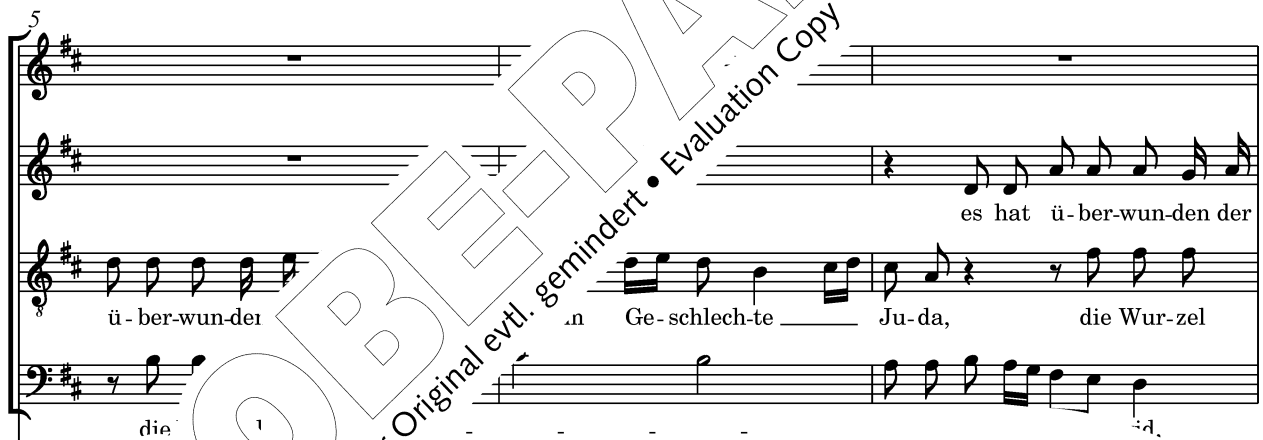

Ausgabequalität gegenüber Original evtl. gemindert • Evaluation Copy - Quality may be reduced • Carus-Verlag

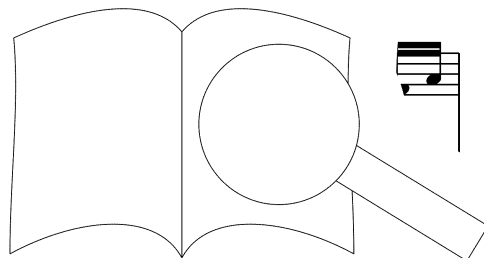

8

es hat ü - ber-wun-den der Lö - we, der da

Lö - we, der da ist vom Ge - schlech-te Ju - da, die Wur-zel Da - - -

Da - - - - - vid, die Wur-zel Da - - - - -

die Wur-zel Da - - - - - vid,

11

ist vom Ge - schlech-te Ju - da, die Wur-zel Da -

- - - - - vid, es hat ü - ber-wun-den der J a. Ge -

- - - - - vid, es hat ü - ber-wun-de a. vom Ge - schlech-te

es hat ü - ber- Tutti r da ist vom Ge - schlech-te

14

schlech-te el Da - - - - -

Wur-zel Da - - - - -

da, die Wur-zel Da - - - - -

PROBEPARTITUR
 Ausgabequalität gegenüber Original evtl. gemindert • Evaluation Copy - Quality may be reduced • Carus-Verlag

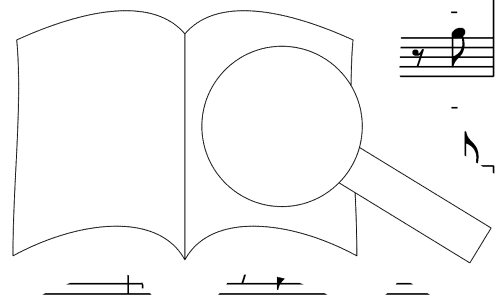

26

vid, die Wur-zel Da - - - vid, die Wur-zel Da - - -

Ju-da, die Wur-zel Da - - - vid, die Wur-zel Da - - -

Ju-da, die Wur-zel Da - - - vid, die Wur-zel Da - - -

Ju-da, die Wur-zel Da - - - vid, die Wur-zel Da - - -

29

vid, die Wur-zel Da - - - vid, die Wur-zel Da - - -

vid, die Wur-zel Da - - - vid, die Wur-zel Da - - -

vid, die Wur-zel Da - - - vid, die Wur-zel Da - - -

vid, die Wur-zel Da - - - vid, die Wur-zel Da - - -

32

vid, die Wur-zel

vid, die Wur-zel

vid, die Wur-zel

vid, die Wur-zel

Ja - - -

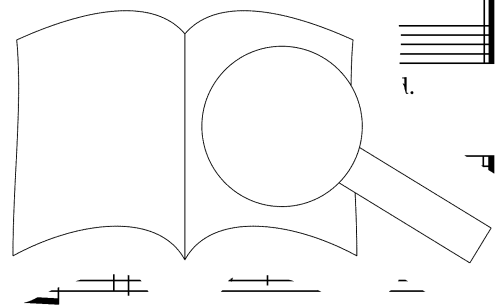

PROBEPARTITUR

Evaluation Copy - Quality may be reduced • Carus-Verlag

Ausgabequalität gegenüber Original evtl. gemindert

2. Aria (Basso)

3 Trombe
Timpani
(2 Oboi)
Archi
Basso continuo

Musical score for measures 1-3. The top staff is for strings and woodwinds, marked 'Vll' and 'Tutti'. The bottom staff is for the basso continuo.

Musical score for measures 4-7. The top staff is marked 'Tutti' and 'Vll'. The bottom staff continues the basso continuo line.

Musical score for measures 8-11. The top staff continues the string/woodwind part, and the bottom staff continues the basso continuo line.

Musical score for measures 12-15. Measure 12 is marked 'Basso solo'. The bottom staff contains the vocal line with lyrics: 'ur - zet den Hoch-mut des wü - ten-den'. The top staff continues the instrumental accompaniment.

Musical score for measures 16-19. Measure 16 is marked '16'. The bottom staff contains the vocal line. The top staff is marked 'Tutti' and 'Vll'. A large magnifying glass graphic is overlaid on the right side of the page.

20

Gott stür-zet den Hoch-mut des wü - ten-den Dra-chen, denn Chri-stus hat des Sa - tans Macht be -

Archi

24

siegt, denn Chri - stus hat des Sa - tans Macht be - siegt, drum jauch-zet und

27

prei -

31

set den Herrn ver-gnü-ot!

Tutti

VII

35

zet den

Bc

39

Hoch-mut, Gott stür - zet den Hoch-mut des wü - ten-den Dra-chen, des wü - ten-den

43

Dra-chen, denn Chri - stus hat des Sa - tans Macht be - siegt, denn Chri - stus

Tutti

46

hat des Sa - tans Macht be - siegt, drum jauch-zet und frei

v.

Bc

50

set den Herrn ver-gnügt, frei-set und

Bc *Archi*

54

zet und frei

Bc

58

- set _ den Herrn ver-gnügt!

Tutti

VII

62

Tutti

VII

Tutti

66

70

Wir kön-nen nun mit fro-hem Her-zen

Bc

Fine

74

PROBEPARTITUR

Ausgabequalität gegenüber Original evtl. gemindert • Evaluation Copy - Quality may be reduced • Carus-Verlag

78

- chen, weil der, so uns un - glück - lich woll - te ma - chen, selbst in dem

82

Pfuhl der Höl - len liegt, selbst in dem Pfuhl der Höl -

Archi

85

- - - - len liegt, weil der, so rick - te -

Bc

89

ma - chen, selbst in dem Pfuhl der selbst in dem Pfuhl der Höl - len

Archi

93

dem Pfuhl der Höl -

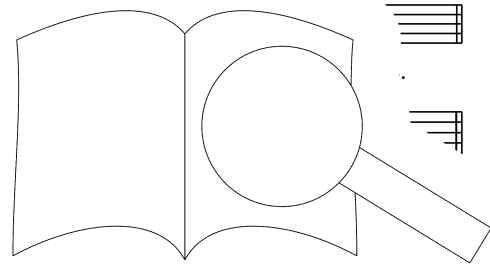

PROBEPARTITUR
 Ausgabequalität gegenüber Original evtl. gemindert • Evaluation Copy - Quality may be reduced • Carus-Verlag

3. Recitativo

Soprano solo

Mensch, willst du nicht dein Heil ver - scher - zen und einst des Sa - tans Skla - ve

Archi
Basso continuo

3

sein, so schrän - ke dei - nen Hoch - mut ein. Gott haßt die stol - zen Her - zen, nur

Archi

Bc

Archi

6

den De - mü - ti - gen glänzt sei - ner Gna - de Schein. Er ist der An - er - schaff - ner

Bc

9

En - gel; doch weil er sich nicht schä - men, durch sei - ne Kraft sich groß zu ma - chen

Bc

12

er aus der rei - nen Gei - ster Or - den

vor -

14

den. So geht's auch dir, wenn dein Ver-traun auf Reich-tum, zeit-lich Glück, und ho-hen Stand will

17

bau - en, wenn du den Näch-sten willst ge - ring und we - nig schät - zen und ihn durch

19

Bos-heit stets ver-let-zen. Wer a - ber sich vor Gott in De - mut nie-d-

Archi

22

Hei - lands Für - bild stets für Au - gen + sen Blut er -

24

wählt zur Hei-lun-ge wird, wenn ihn der Tod drückt in die Gruft der

27

ch-keit er - ho - ben wer - den.

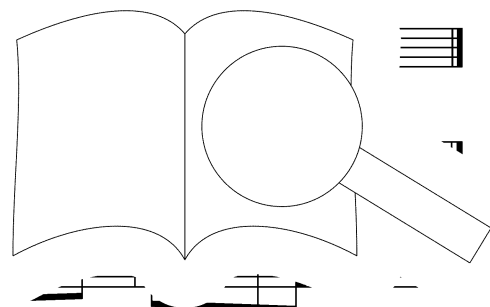

4. Aria (Alto)

Archi
(Oboi unisoni)
Basso continuo

Bc Tutti tr

4

6

8

Alto solo

Wenn ich Zü - gen Sünd und Sa-tan mich be -

Va

p

12

Sünd und Sa-tan mich be - 1 mir,

Bc

14

mein Je - su, bei, ste - - - he mir bei, ste - - -

16

- - he mir bei, ste - - - he mir, mein

18

Je - su, bei! *Tutti* *f* ei atz - ten

22

Zü - gen Sünd und Sa - tan mich , Sünd und Sa - tan mich be -

24

sünd und Sa-tan mich be - krie -

- su,

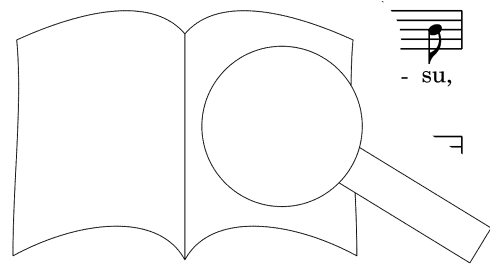

27

bei, ste - - - he mir bei, ste - - - he mir bei,

Tutti

29

ste - - - he mir, _____ mein Je - su,

Bc

31

bei, ste - he mir, _____ mein Je -

rit.

34

36

PROBEPARTITUR

Ausgabequalität gegenüber Original evtl. gemindert • Evaluation Copy - Quality may be reduced • Carus-Verlag

Laß mich dei-ner En-gel Wa-gen zu der Burg des Him-mels

VI
p

Fine

tra-gen, daß ich durch dein Sie-gen - men

sei, daß ich durch de & a ge-krönt

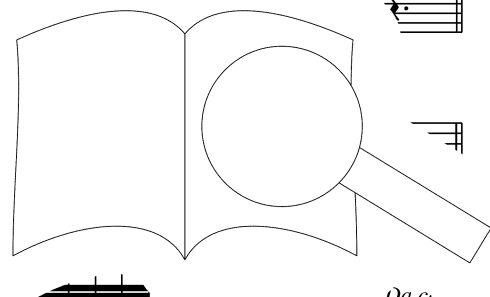

Da co,

5. Choral

Soprano

1. Laß dei - ne Kirch und un - ser Land der En - gel Schutz emp -
 daß Fried und Freud in al - lem Stand sich mö - ge bei uns

Alto

2. Zu - letzt laß sie an un - serm End den Bös - wicht von uns
 und uns - re Seel in dei - ne Händ und A - bra - hams Schoß

Tenore

1. Laß dei - ne Kirch und un - ser Land der En - gel Schutz emp -
 daß Fried und Freud in al - lem Stand sich mö - ge bei uns

Basso

2. Zu - letzt laß sie an un - serm End den Bös - wicht von uns
 und uns - re Seel in dei - ne Händ und A - bra - hams Schoß

3 Trombe
 Timpani
 (2 Oboi)
 Archi
 Basso continuo

Tutti Archi, Ob

9

fin - den, 1. Laß sie des Teu - fels Mord und una - ge -
 fin - den.

ja - gen, 2. da al - les Heer dein L... lin... d Hei - lig!
 tra - gen,

fin - den, 1. Laß sie des Teu - ... und was sein
 fin - den.

ja - gen, 2. da al - les ... klingt und Hei - lig!
 tra - gen,

Tutti

18

1. Reich und durch dei - ne Kraft zer - stö - - - ren.
 2. Hei ohn ei - ni - ges Auf - hö - - - ren.

g ist, durch dei - ... n.

... ei - lig! singt ohn ei - ...