

REINHARD KEISER

früher zugeschrieben/former attribution

Markuspassion

St. Marc Passion

Passio secundum Marcum

für Soli (SATTBB), Chor (SATB)

2 Violinen, 2 Violen, Violoncello/Kontrabaß, Cembalo/Orgel

Erstausgabe der Fassung einer Aufführung am Hofe zu Weimar um 1713

durch Johann Sebastian Bach

herausgegeben von Hans Bergmann

for soli (SATTBB), choir (SATB)

2 violins, 2 violas, violoncello/contrabass, harpsichord/organ

First edition of a version performed at the Court of Weimar, ca. 1713

under the direction of Johann Sebastian Bach

edited by Hans Bergmann

English version by Jutta and Vernon Wicker

Stuttgarter Bach-Ausgaben

Klavierauszug / Vocal score
Paul Horn



Carus 35.304/03

Inhalt

Vorwort Foreword	III V	12. Aria (Alto) Klaget nur, ihr Kläger hier <i>Make your charge, accusers here</i>	37	22g. Recitativo (Tenore) Das ist verdolmetschet <i>And this is translated</i>	61
1. Sonata e Coro Jesus Christus ist um unser Missetat willen <i>Jesus, God's son, who for our iniquities</i>	3	13a. Recitativo (Tenori) Jesus aber antwortete nichts mehr <i>Jesus then answered not a further word</i>	38	22h. Chorus Siehe, er ruft den Elias <i>Listen, he cries out for Elijah</i>	61
2. Recitativo (Tenori, Basso) Und da sie den Lobgesang gesprochen <i>And when they had sung the hymn</i>	6	13b. Chorus Kreuzige ihn / <i>Crucify him</i>	41	22i. Recitativo (Alto) Da lief einer und füllet einen Schwamm <i>Running quickly and filling up a sponge</i>	62
3. Aria (Soprano) Will dich die Angst betreten <i>When you with fear are burdened</i>	10	13c. Recitativo (Tenori) Pilatus aber sprach zu ihnen <i>But Pilate said to all the people</i>	41	23. Choral Wenn ich einmal soll scheiden <i>When I must be departing</i>	63
4. Recitativo (Tenore, Basso) Und nahm zu sich Petrus und Jakobus <i>He took with him Peter and then James</i>	11	13d. Chorus Kreuzige ihn / <i>Crucify him</i>	41	24a. Aria (Soprano) Seht, Menschenkinder <i>Behold, mankind</i>	64
5. Choral Was mein Gott will <i>God's will is best</i>	12	14. Choral O hilf, Christe, Gottes Sohn <i>O help, Jesus, God's own son</i>	42	24b. Aria (Tenore) Der Fürst der Welt erleicht <i>The Prince of Peace must fade</i>	65
6a. Recitativo (Tenore, Basso) Und kam und fand sie schlafend <i>He came and found them sleeping</i>	15	15. Sinfonia	43	25. Sinfonia	66
6b. Recitativo (Alto, Tenore) Und alsbald, da er noch redet <i>And right then, as he was speaking</i>	17	16a. Recitativo (Tenore) Pilatus aber gedachte <i>But Pilate rather considered</i>	44	26. Recitativo (Alto, Tenore) Und der Vorhang im Tempel zerriß <i>And the veil of the temple was torn</i>	67
7. Aria (Tenore) Wenn nun der Leib wird sterben müssen <i>When now the body is to perish</i>	19	16b. Chorus Gegrüßet seist du <i>Hail you, we hail you</i>	45	27. Aria (Alto) Dein Jesus hat das Haupt geneiget <i>Your Jesus bowed his head in dying</i>	70
8a. Recitativo (Tenore, Basso) Die aber legten ihre Hände an ihn <i>No sooner did they lay their hands</i>	20	16c. Recitativo (Tenore) Und schlugen ihm das Haupt <i>And beating on his head</i>	47	28. Recitativo (Tenore) Und er kaufte ein Leinwand <i>And he bought him some linen</i>	71
8b. Recitativo (Tenore) Und die Jünger verließen ihn alle <i>His disciples forsook him together</i>	22	17. Aria (Basso) O süßes Kreuz, o Baum des Lebens <i>O precious cross, O tree of living</i>	48	29a. Choral O Traurigkeit, o Herzeleid <i>O deep distress, O heartfelt pain</i>	72
8c. Chorus Wir haben gehöret, daß er saget <i>We all have been hearing this one saying</i>	24	18. Recitativo (Tenore) Und sie brachten ihn an die Stätte <i>And they guided him to the place</i>	49	29b. Chorus O selig ist zu dieser Frist <i>O blessed is at such an hour</i>	73
8d. Recitativo (Alto, Tenore, Basso) Aber ihr Zeugnis stimmt noch nicht <i>But their false witness never was</i>	25	19. Aria (Soprano) O Golgatha! Platz herber Schmerzen <i>O Golgotha! Place full of sorrow</i>	50	29c. Choral O Jesu du, mein Hilf und Ruh <i>O Jesus, you, my help and rest</i>	75
8e. Chorus Weissage uns <i>Now prophesy</i>	28	20. Recitativo (Tenore) Und da sie ihn gekreuziget hatten <i>And after they had crucified Jesus</i>	51	29d. Chorus Amen	76
8f. Recitativo (Soprano, Tenori) Und die Knechte schlugen ihn <i>And the servants beat and slapped him</i>	28	21. Aria (Alto) Was seh' ich hier / <i>What do I see</i>	52	Anhang	
8g. Chorus Wahrlich, du bist der einer <i>Truly, you surely know him</i>	31	22a. Recitativo (Tenore) Und es war oben über ihm geschrieben <i>And there above him on the cross</i>	53	9+. Choral So gehst du nun, mein Jesus, hin <i>My Jesus, now you walk for me</i>	78
8h. Recitativo (Tenori) Er aber fing an sich zu verfluchen <i>But he did deny</i>	32	22b. Chorus Pfui dich, wie fein zerbrichst du <i>Shame you, how well you break</i>	54	14a. Choral O hilf, Christe, Gottes Sohn <i>O help, Jesus, God's own son</i>	79
9. Aria (Tenore) Wein, ach, wein jetzt um die Wette <i>Weep, O weep now, eyes, till empty</i>	33	22c. Recitativo (Tenore) Desselbengleichen die Hohenpriester <i>And likewise all of the chief priests</i>	56	29a. Choral O Traurigkeit, o Herzeleid <i>O deep distress, O heartfelt pain</i>	80
10. Sinfonia	34	22d. Chorus Er hat andern geholfen <i>He has helped all the others</i>	56		
11. Recitativo (Tenori, Basso) Und bald am Morgen <i>And in the morning</i>	35	22e. Recitativo (Tenore) Und die mit ihm gekreuziget waren <i>And those that had been crucified</i>	60		
		22f. Arioso (Basso) Eli, eli, lama asabthani	60		

Zu diesem Werk liegt folgendes Aufführungsmaterial vor: Partitur (CV 35.304), Klavierauszug (CV 35.304/03), Chorpartitur (CV 35.304/05), komplettes Orchestermaterial (Carus 35.304/19).
The following performance material is available: full score (Carus 35.304), vocal score (Carus 35.304/03), choral score (Carus 35.304/05), complete orchestral material (Carus 35.304/19).

Vorwort

Es gibt wohl kaum ein anderes Werk eines Zeitgenossen, mit dem sich Bach nachweislich so häufig und intensiv beschäftigt hat wie mit Keisers Markuspassion. Insgesamt lassen sich drei Aufführungen nachweisen, für die Bach jeweils eine andere Version mit unterschiedlich einschneidenden Veränderungen angefertigt hat:

1. Die erste Aufführung fand in Weimar statt. Wurde sie bisher aus einleuchtenden Gründen (s. hierzu unten) auf das Jahr 1713 datiert,¹ so dürfte das Werk jedoch bereits spätestens ein Jahr früher erklingen sein, da das Aufführungsmaterial nach neuesten schriftkundlichen Untersuchungen spätestens zum Karfreitag 1712 angefertigt worden ist, wenn nicht gar ein oder zwei Jahre früher.² Von dieser Aufführung ist ein vollständiger oder zumindest nahezu vollständiger (s.u.) Stimmensatz erhalten geblieben. Bach hat dafür zwei möglicherweise nicht von ihm stammende Choräle in die Passion eingeschoben, nämlich „O, hilf, Christe, Gottes Sohn“ (Nr. 14) und „O Traurigkeit, o Herzeleid“ (Nr. 29).

2. Die zweite Aufführung läßt sich in das Jahr 1726 datieren.³ Auf sie weisen ein neu ausgeschriebener Satz von Singstimmen und eine transponierte Continuo-Stimme (Orgelstimme) hin. Für diese Wiederaufführung wurde der Weimarer Choralatz Nr. 14 durch einen anderen Satz ersetzt (Nr. 14a). Der Satz Nr. 29 wurde zwar übernommen, doch in diminuierter Form (Nr. 29a, Grundnotenwert ist die Viertel und nicht die Halbe Note [♩] wie in der Weimarer Version). Der Leipziger Gottesdienstordnung entsprechend, der zufolge Passionsmusiken zweiteilig erklangen, gliederte Bach das Werk in zwei Abschnitte; der neu eingefügte Choral Nr. 9+ bildet den Abschluß von Teil I. Die Zweiteilung wird in allen Stimmen ausdrücklich mit den Vermerken *Fine della prima parte* (nach Satz 9+) und *Seconda parte* (vor Satz 10) angezeigt.

3. Bachs dritte nachweisbare Aufführung der Passion fand in Leipzig zwischen 1743 und 1748 statt. Vollständig ist die dafür hergestellte Fassung, für die Bach aufwendige Eingriffe vorgenommen hat, nur noch in einer bezifferten Cembalostimme überliefert. Er hat sieben Arien aus der *Brockes-Passion* (HWV 48) von Georg Friedrich Händel eingefügt und mit diesen einerseits bisher vorhandene Arien ersetzt, andererseits den Bibeltext an Stellen unterbrochen, an denen es bisher keine Arien gegeben hat.⁴

Von Bachs Versionen weicht diejenige einer wohl aus Hamburg stammenden Quelle am meisten ab. Verschie-

dene Arien und Choräle treten nur in dieser Abschrift auf, umgekehrt fehlen hier Arien und Choräle, die in den Bachschen Quellen überliefert sind. Eine in Thüringen hergestellte Partiturabschrift zeigt eine Version, deren Grundbestand mit demjenigen von Bachs Versionen weitgehend übereinstimmt;⁵ die Arien und Choräle aus der „Hamburger“ Quelle fehlen auch hier, ebenso die Bach zuzuschreibenden Interpolationen. Dafür enthält sie aber eine Vielzahl an anderen Einschüben aus weiteren Passionen Keisers, der *Brockes-Passion* (1712) und dem Passionsoratorium „Der zum Tode verurteilte und gecreuzigte Jesus“ (Druck: Hamburg 1715).

Ob eine der Versionen das Werk in der Originalgestalt wiedergibt, läßt sich nach dem heutigen Stand der Forschung nicht erkennen. Die umfangreichen Abweichungen zwischen den Quellenschichten lassen eher annehmen, daß das Werk in verschiedenen Pasticcioformen erhalten ist. Möglicherweise kommt die „Hamburger“ Quelle der Originalgestalt am nächsten.

Bach hat für die Weimarer und die Leipziger Aufführung, abgesehen von den oben genannten Choraleinschüben, wohl keine weiteren Veränderungen vorgenommen.⁶ Ob die für die Aufführung von 1726 eingefügten Choralätze von Bach stammen oder nicht, wurde bereits von Alfred Dürr ausführlich diskutiert.⁷ Auffallend ist bei Satz 9+ die Übereinstimmung der Baßführung mit dem Schemelli-Lied „So gehst du nun, mein Jesu, hin“ (BWV 500). Trotzdem ist Bachs Autorschaft für beide Sätze wegen der ungeschickten Harmonisierung eher auszuschließen; für Nr. 9+ könnte sich diese Alfred Dürr allenfalls mit einer (heute) fehlenden obligaten Instrumentalstimme erklären.⁸ Solch eine Stimme läßt sich auch für Satz 14a rekonstruieren. Unsere Ausgabe gibt für beide Choralätze Rekonstruktionsversuche wieder; naheliegender ist, daß der Instrumentalpart in beiden Fällen für Violine I bestimmt war.

Zu fragen bleibt, in welcher Besetzung die Markuspassion bei Bachs Aufführungen erklingen ist. Dem Weimarer Stimmensatz zufolge war es eine relativ kleine Besetzung mit mindestens vier Sängern, vier Streichern und Cembalo. Das in der Arie Nr. 19 geforderte und in der Stimme der Violine I notierte Oboensolo könnte von einem anwesenden Musiker, etwa dem ersten Violinisten, geblasen worden sein, will man nicht annehmen, daß ein Oboist zusätzlich verpflichtet worden ist. Im zweiten Falle ist eine Mitwirkung der Oboe (eventuell auch einer Oboe II) bei anderen Sätzen (etwa den Chorsätzen) denkbar. Von Continuo-Stimmen ist im Weimarer Stimmensatz nur eine Cembalostimme erhalten. Eine Continuo-Besetzung ohne Melodieinstrumente

¹ Andreas Glöckner, „Johann Sebastian Bachs Aufführungen zeitgenössischer Passionsmusiken“, in: *Bach-Jahrbuch* 1977, S. 77.

² Yoshitake Kobayashi, „Quellenkundliche Überlegungen zur Chronologie der Weimarer Vokalwerke Bachs“, in: *Das Frühwerk Johann Sebastian Bachs*, hrsg. von Karl Heller und Hans-Joachim Schulze, Köln 1995, S. 295.

³ Alfred Dürr, *Zur Chronologie der Leipziger Vokalwerke J. S. Bachs*, Kassel 1976.

⁴ Zum Keiser/Händel-Pasticcio vgl. Glöckner, *Bach-Jahrbuch* 1977, S. 89–91; Kirsten Beißwenger, *Johann Sebastian Bachs Notenbibliothek*, Kassel 1992, S. 178–190 (Catalogus Musicus 13; im folgenden: Beißwenger BNB), dies., „Markus-Passion. Passions-Pasticcio nach Reinhard Keiser und Georg Friedrich Händel“, in: *Bach-Fest-Buch*, 69. Bach-Fest Leipzig, 30. März bis 5. April 1994, hrsg. vom Bach-Archiv Leipzig, Leipzig 1994, S. 110–115.

⁵ Von diesem Grundbestand fehlen in der Thüringer Quelle eine Sinfonia und der Hauptteil des Schlußchores, für die Ursache des Fehlens vgl. Beißwenger BNB, S. 173f.

⁶ In der Forschung hielt man auch andere Sätze – eine Sinfonia, drei Arien und ein Rezitativ – für Zusätze von Bach (vgl. Glöckner, *Bach-Jahrbuch* 1977, S. 76–89). Die Auswertung der aus dem thüringischen Raum stammenden Partiturabschrift hat diese Ansicht aber unwahrscheinlich werden lassen (vgl. Beißwenger BNB, S. 170–178).

⁷ „Zu den verschollenen Passionen Bachs“, in: *Bach-Jahrbuch* 1949/50, S. 81–99; Wiederabdruck in: *Alfred Dürr. Im Mittelpunkt Bach. Ausgewählte Aufsätze und Vorträge*, hrsg. vom Kollegium des Johann-Sebastian-Bach-Instituts Göttingen, Kassel 1988, S. 1–14.

⁸ Dürr, BJ 1949/50, S. 84.

war zwar vor und um 1700 nicht selten,⁹ für Bachs Weimarer Aufführungspraxis ist dies aber eher ungewöhnlich. Das Fehlen einer Orgelstimme konnte bisher damit erklärt werden, daß ab Mitte 1712 bis vermutlich 1714 die Orgel der Weimarer Schloßkirche wegen Renovierungsarbeiten nicht bespielbar war, so daß als Ersatz ein Cembalo den Generalbaßpart übernehmen mußte. Die Aufführung der Markuspassion wurde deshalb auch in das Jahr 1713 datiert.¹⁰ Es ist allerdings nicht gesichert, ob heute noch alle einst angefertigten Stimmen erhalten sind. So ist es inzwischen erwiesen, daß Bach einst auch eine Partiturschrift besessen hat.¹¹ Ob diese, wie die erhaltenen Stimmen, bei der Erbteilung in den Besitz Carl Philipp Emanuel Bachs überging, ist hingegen nicht bekannt. Denkbar wäre, daß sie ein anderer Sohn geerbt hat und mit der Partitur heute ebenfalls verschollene Stimmentubletten (etwa die verschollenen Leipziger Instrumentalstimmen). Darunter könnten sich auch bereits in Weimar ausgeschriebene Continuostimmen befunden haben. Die Mitwirkung mindestens von einem Violoncello ist deshalb nicht ausgeschlossen; ob der mögliche Verzicht auf die Orgel im Sinne Bachs gewesen ist, bleibe dahingestellt.

Für die Besetzung des Continuo heute ist ein Mitspielen von Violoncello oder Viola da gamba und Violone (Kontrabaß) zu empfehlen; je nach Stärke des Instrumentalensembles kann auch ein Fagott hinzugezogen werden. Möglich erscheint auch eine Differenzierung der Continuobesetzung in den verschiedenen Sätzen. In der Continuoaussetzung haben wir uns für eine kurze Wiedergabe der lang notierten Rezitativakkorde entschieden.¹² Freilich soll damit keine Norm gegeben werden; auch die Frage der Appoggiaturen und Kadenzen (nachschiendend oder nicht?) in den Rezitativen sollte jeder Ausführende für sich entscheiden.¹³

Ob Bach in Weimar die verschiedenen Gesangspartien einer Stimmlage von mehreren Sängern hat ausführen lassen können, ist fraglich.¹⁴ Für die Leipziger Wiederaufführung hat Bach Differenzierungen vorgenommen und für die Parte von Petrus und Pilatus eigens eine Tenorstimme ausschreiben lassen. Aus „dramaturgischen“ Gründen ist es zu empfehlen, auch die übrigen handlungstragenden Personen individuell zu besetzen.

Unsere Ausgabe gibt im Hauptteil die Weimarer Fassung wieder, da von ihr die Aufführungsmaterialien wohl weitgehend vollständig überliefert sind. Die abweichenden Sätze der ersten Leipziger Aufführung erscheinen im Anhang. Auch Bachs dritte Aufführung mit den Einschüben aus Händels Brockes-Passion ließe sich unter Vorbehalt – in der erhaltenen Cembalostimme weichen einzelne Lesarten und

insbesondere die Bezifferung von den früher entstandenen Continuostimmen ab – mit dem hier vorgelegten Notentext rekonstruieren. Bei dieser Aufführung hat Bach die Choräle Nr. 9+ und 14a wiederverwendet. Zur Gesamtanlage dieser Pasticciofassung vergleiche Glöckner, *Bach Jahrbuch* 1977, S. 110–113.

Der Staatsbibliothek zu Berlin – Preußischer Kulturbesitz, sei an dieser Stelle freundlichst für die Publikationserlaubnis gedankt. Herrn Prof. Dr. Klaus Hofmann danke ich für die Erlaubnis zur Benutzung der Quellenmaterialien im Bach-Institut Göttingen sowie Frau Dr. Kirsten Beißwenger für wertvolle Anregungen und Hilfen.

Freiburg (Breisgau), im April 1996

Hans Bergmann

Nachtrag zur Neuauflage 2017¹ zum Komponisten der Passion

Die Grundlage der von Bach mehrfach aufgeführten Markuspassion wurde lange als Komposition von Reinhard Keiser (1674–1739) angesehen, denn auf dem Umschlag zu Bachs Stimmenmaterial der Fassung von 1726 wird ein „Sign. R. Kaiser“ als Urheber genannt, wobei der Buchstabe „R.“ deutliche Spuren einer Korrektur zeigt; alle anderen Handschriften überliefern das Werk anonym.

Bereits Ende des 19. Jahrhundert kamen erste Zweifel an dieser Zuschreibung auf, doch erst 1999 wurde die Verfasserfrage in Zusammenhang mit einem neu aufgefundenen Hamburger Textbuch von 1707 erneut gestellt.² Im Titelblatt dieses Textdruckes wird der Hamburger Domkantor Friedrich Nicolaus Brauns (1637–1718) genannt, wobei offen bleibt, ob er als Komponist oder aber Leiter der Aufführung anzusehen ist.

Will man die Zuschreibung an einen „Kaiser“ aus Bachs Umfeld nicht gänzlich in Frage stellen, kommt neben Brauns vielleicht auch ein anderer Komponist mit Namen Kaiser/Keiser in Frage; Reinhard Keiser selbst ist aus stilistischen Gründen auszuschließen, wie Christine Blanken überzeugend dargelegt hat.³ Als ein möglicher Urheber der Markuspassion ist indes der Vater Reinhard Keisers, Gottfried Keiser (Lebensdaten unbekannt) anzusehen. Er soll laut Mattheson⁴ „ein guter Componist gewesen sein“. Interessanterweise endet Matthesons Biographie mit „In Hamburg hat sich, meines Wissens, dieser Komponist auch aufgehalten, und der ehemalige Cantor am Dom, Friedrich Nicolaus Brauns [...] hat viele Kirchenstücke von ihm“.

⁹ Tharald Borgier, „The Performance of the Basso Continuo in Italian Baroque Music“, Ann Arbor, Michigan 1987 (*Studies in Musicology* 90). Vgl. auch die Ausführungen in Beißwenger BNB, S. 146–155.

¹⁰ Glöckner, *Bach-Jahrbuch* 1977, S. 77.

¹¹ Beißwenger BNB, S. 172.

¹² Vgl. hierzu Emil Platen, „Aufgehoben oder ausgehalten? – Zur Ausführung der Rezitativ-Continuo-Partie in J.S. Bachs Kirchenmusik“, in: *Bachforschung und Bachinterpretation heute. Bericht über das Bachfest-Symposium* 1978, hrsg. von Reinhold Brinkmann, Leipzig 1981, S. 167–177.

¹³ Hierfür sei verwiesen auf Georg Philipp Telemann, *Harmonischer Gottesdienst*, Vorbericht, Hamburg 19. Dezember 1725 und ders., *Singe, Spiel- und Generalbaß-Übungen*, Vorrede, Hamburg 1735.

¹⁴ Sollte die Schloßkirche Aufführungsort gewesen sein, dann ist es aus Platzgründen eher unwahrscheinlich.

¹ Auf die Frage nach dem Urheber der Markuspassion wird ausführlich eingegangen in der Edition „Kaiser“- *Markuspassion als Pasticcio von Johann Sebastian Bach (Leipzig um 1747) mit Arien aus Georg Friedrich Händels „Brockes-Passion“*, hrsg. von Christine Blanken, Stuttgart 2012 (Edition Bach-Archiv Leipzig, 2), S. Viff. (Carus 35.502).

² Daniel R. Melamed, Reginald L. Sanders, „Zum Text und Kontext der „Keiser“-Markuspassion“, in: *Bach-Jahrbuch* 1999, S. 35–50.

³ Wie Fußnote 1, S. VII.

⁴ Johann Mattheson, *Grundlagen einer Ehrenpforte*, Hamburg 1740, Nachdruck Kassel 1969, S. 125f.

Foreword

There is scarcely any other work by one of his contemporaries with which Bach is known to have concerned himself so often and so intensively as Keiser's *St. Mark Passion*. We have details of three performances of this work, for each of which Bach made a different performing version, all of which contain important alterations:

1. The first of Bach's performances took place at Weimar. It has hitherto been dated for apparently sound reasons (see below) 1713,¹ but it is now believed to have taken place at least a year earlier than that, as recent scientific examination of the performing material has indicated that it was prepared for use on Good Friday in 1712, or even a year or two earlier.² A complete or at least practically complete (see below) set of parts used at this performance has survived. Bach added two chorales, probably not compositions of his own, into the *Passion* for this performance: "O, hilf, Christe, Gottes Sohn" (No. 14) and "O Traurigkeit, o Herzeleid" (No. 29).

2. The second performance can be dated 1726.³ For this performance a newly written-out movement for voices and transposed continuo (organ part) was added. On this occasion the Weimar choral movement No. 14 was replaced by another movement (No. 14a). No. 29 was retained, but in a reduced form (No. 29a); here the basic note value is the crotchet (quarter note), not the minim (half-note, ♩) as in the Weimar version. In accordance with the rules governing church services at Leipzig, which dictated that *Passion* music had to fall into two sections, Bach divided this work into the required two parts; the newly added Chorale No. 9+ forms the conclusion to Part 1. The division into two sections is expressly marked in all the performing parts by the words *Fine della prima parte* (after movement No. 9+) and *Seconda parte* (before movement No. 10).

3. Bach's third known performance of this *Passion* took place in Leipzig between 1743 and 1748. The version used on that occasion, for which Bach made considerable alterations, has only come down to us through a figured harpsichord part. He added seven arias from the *Brockses Passion* (HWV 48) by George Frideric Handel; some of these replaced existing arias, while others interrupted the biblical narrative at points where previously there had been no arias.⁴

Of Bach's three versions this one differs most from a source probably written in Hamburg. Several arias and chorales occur only in this copy, and on the other hand certain arias

and chorales in the other Bach versions are missing here. A score which was copied in Thuringia consists of a version which generally agrees with Bach's versions;⁵ here, too, the arias and chorales found only in the Hamburg source are missing, as are the interpolations which appear to have been made by Bach. However, it contains many pieces taken from other *Passion* settings by Keiser, the *Brockses Passion* (1712) and the *passion oratorio* "Der zum Tode verurtheilte und gecreuzigte Jesus" (printed in Hamburg, 1715).

Whether any of these five versions presents the work in its original form cannot be ascertained at the present stage of musicological research. The substantial differences between the various sources lead to the assumption that the work has survived in a number of pasticcio forms. Possibly the Hamburg source is closest to the work in its original form.

For the Weimar and Leipzig performances, apart from the added chorales mentioned above, Bach probably made no further alterations.⁶ The question whether the chorale movements added for the 1726 performance are by Bach has been examined in detail by Alfred Dürr.⁷ Noticeable in No. 9+ is the fact that the bass line is similar to that of the Schemelli hymn "So gehst du nun, mein Jesu, hin" (BWV 500). Nevertheless, Bach's authorship of both movements appears improbable on account of the inadequate harmonization; however, in the view of Alfred Dürr, in the case of No. 9+ this inadequacy might be explained by the fact that there was originally a (now lost) obbligato instrumental part.⁸ A part of this nature could also be reconstructed for No. 14a. It seems probable that the instrumental part in both instances was for a solo violin.

The question remains concerning the forces which were used at Bach's performances of this *St. Mark Passion*. According to the Weimar performing parts the ensemble used was a relatively small one consisting of at least four singers, four stringed instruments and harpsichord. The oboe solo required in the aria No. 19 and included in the 1st violin part may have been played by one of the string players, possibly the 1st violinist, if one is unwilling to assume that an oboist was brought in for this solo. It is also possible that an oboe (perhaps even two oboes) took part in other movements, such as the choruses. Among the Weimar performing parts the only one of the continuo parts to survive is that for harpsichord. Scoring of the continuo without melody instruments was not uncommon before and around 1700,⁹ but it was rare in the case of Bach's Weimar performances. The absence of an organ part has been explained hitherto by the fact that from the middle of 1712

1 Andreas Glöckner, "Johann Sebastian Bachs Aufführungen zeitgenössischer Passionsmusiken," in: *Bach-Jahrbuch* 1977, p. 77.

2 Yoshitake Kobayashi, "Quellenkundliche Überlegungen zur Chronologie der Weimarer Vokalwerke Bachs," in: *Das Frühwerk Johann Sebastian Bachs*, ed. by Karl Heller und Hans-Joachim Schulze, Köln, 1995, p. 295.

3 Alfred Dürr, *Zur Chronologie der Leipziger Vokalwerke J.S. Bachs*, Kassel, 1976.

4 For the Keiser/Händel-Pasticcio, see Glöckner, *Bach Jahrbuch* 1977, p. 89–91; Kirsten Beißwenger, *Johann Sebastian Bachs Notenbibliothek*, Kassel, 1992, p. 178–190 (Catalogus Musicus 13; referred to hereafter as Beißwenger BNB); by the same author "Markus-Passion. Passions-Pasticcio nach Reinhard Keiser und Georg Friedrich Händel," in: *Bach-Fest-Buch*, 69. Bach-Fest Leipzig, 30. März–5. April 1994, ed. by Bach-Archiv Leipzig, Leipzig, 1994, p. 110–115.

5 While otherwise complete, the Thuringian source lacks a Sinfonia and most of the final chorus. The reason for these omissions may be found in Beißwenger BNB, p. 173f.

6 Scholars have also believed other movements – a Sinfonia, three arias and a recitative – to be additions by Bach (see Glöckner, *Bach-Jahrbuch* 1977, p. 76–89). However, consideration of the copied score which originated in Thuringia has led to the conclusion that this belief is mistaken (see Beißwenger BNB, p. 170–178).

7 "Concerning the lost Passions by Bach", in: *Bach-Jahrbuch* 1949/50, p. 81–99; reprinted in Alfred Dürr, *Im Mittelpunkt Bach. Ausgewählte Aufsätze und Vorträge*, ed. by the staff of the Johann-Sebastian-Bach-Institut Göttingen, Kassel, 1988, p. 1–14.

8 Dürr, *Bach Jahrbuch* 1949/50, p. 84.

9 Tharald Borgier, "The Performance of the Basso Continuo in Italian Baroque Music," *Ann Arbor, Michigan* 1987 (*Studies in Musicology* 90). See also the explanation in Beißwenger BNB, p. 146–155.

until, probably, 1714 the organ of the Weimar Schloßkirche could not be used owing to renovation work, so that it had to be replaced as a continuo instrument by a harpsichord. The Weimar performance of this St. Mark Passion was therefore believed to have taken place in 1713.¹⁰ It is not certain, however, whether all the performing parts which once existed have survived, and it is also now known that Bach once possessed a copied score of this work.¹¹ We do not, however, know whether this score, like the surviving performing parts, was among the music which Carl Philipp Emanuel Bach inherited from his father. Possibly the score came into the possession of another of Bach's sons, and the score may have been accompanied by duplicate performing parts which have also disappeared (like the lost Leipzig instrumental parts). These lost parts would include continuo parts written out in Weimar. The participation of at least a cello is therefore not ruled out; whether the fact that the organ was not used was Bach's intention remains an open question.

It is recommended that the continuo groups should include a cello or viola da gamba and a violone (double bass); if the ensemble is large a bassoon can be added. The instruments forming the continuo group may also vary in different movements. In the continuo realization we have decided in favour of brief repetitions of the long-notated recitative chords.¹² No hard and fast rule can be laid down in this respect; the question of appoggiature and cadences (with or without a final turn?) in the recitatives should also be decided by all performers for themselves.¹³

It is questionable whether Bach allotted the various vocal parts of the same range to different singers at Weimar.¹⁴ For the Leipzig performances he differentiated between certain characters; he had the parts of Petrus and Pilatus written out for a tenor singer. For "dramatic" reasons it is recommended that each of the other characters should also be sung by the same singer throughout.

In our edition the Weimar version is given in the body of the text, because that is the version whose performing material has come down to us in its most nearly complete form. The different movements used at the first Leipzig performance are given in the Appendix. It is also possible to reconstruct, although with some reservations, Bach's third version with the borrowings from Handel's *Brockes Passion*, because its surviving harpsichord part contains certain details, and especially figuration, which differ from the earlier continuo parts, and these help to reveal the relationship between that version and the musical text as given here. At that performance Bach again included the chorales No. 9+ and No. 14a. For a detailed survey of that pasticcio version see Glöckner, *Bach Jahrbuch* 1977, p. 110–113.

¹⁰ Glöckner, *Bach-Jahrbuch* 1977, p. 77.

¹¹ Beißwenger BNB, p. 172.

¹² See Emil Platen, "Aufgehoben oder ausgehalten? – Zur Ausführung der Rezitativ-Continuo-Partie in J. S. Bachs Kirchenmusik," in: *Bachforschung und Bachinterpretation heute. Bericht über das Bachfest-Symposion* 1978, ed. by Reinhold Brinkmann, Leipzig 1981, p. 167–177.

¹³ See Georg Philipp Telemann, *Harmonischer Gottesdienst*, Vorbericht, Hamburg 19. Dezember 1725, and the same author's *Singe, Spiel- und Generalbaß-Übungen*, Foreword, Hamburg, 1735.

¹⁴ If the performance took place in the Schloßkirche, the limited space available makes this unlikely.

I wish to thank the Staatsbibliothek zu Berlin – Preußischer Kulturbesitz, for allowing this edition to be published. I also wish to express my gratitude to Prof. Dr. Klaus Hofmann for giving permission to make use of the source material at the Bach-Institut Göttingen, and to Dr. Kirsten Beißwenger for valuable advice and assistance.

Freiburg (Breisgau), April 1996
Translation: John Coombs

Hans Bergmann

Addendum for the 2017 republication:¹ regarding the composer of the passion

The basis of the St. Mark Passion which Bach performed several times was long regarded as a composition by Reinhard Keiser (1674–1739), because the cover of Bach's set of parts for the version of 1726 named one "Sign. R. Kaiser" as the author, with the letter "R" showing clear signs of amendment; no composer is named in the other sources.

Already at the end of the 19th century, first doubts as to this attribution were raised, but it was only in 1999 that the question of authorship was posed once more, in connection with a text brochure from 1707 which was newly discovered in Hamburg.² On the title page of this printed text, the Hamburg cathedral kantor Friedrich Nicolaus Brauns (1637–1718) is named, but it remains unclear whether he is to be regarded as the composer or as the director of the performance.

If one does not wish to refute the attribution to one "Kaiser" from Bach's environs altogether, another composer named Kaiser/Keiser could perhaps also be considered along with Brauns. As Christine Blanken has convincingly established, Reinhard Keiser himself must be excluded on stylistic grounds.³ On the other hand, Reinhard Keiser's father Gottfried Keiser (dates unknown) could be regarded as a possible author of the St. Mark Passion. According to Mattheson,⁴ he was "a good composer." Interestingly, Mattheson's biography ends with the words "As far as I know, this composer also stayed in Hamburg, and the former cathedral kantor Friedrich Nicolaus Brauns [...] owns many sacred pieces by him."

Translation: David Kosviner

¹ The question regarding the authorship of the St. Mark Passion is discussed in detail in the edition „*Kaiser*“-*Markuspassion als Pasticcio von Johann Sebastian Bach (Leipzig um 1747) mit Ariens aus Georg Friedrich Händels „Brockes-Passion“*, ed. by Christine Blanken, (Stuttgart, 2012) (Edition Bach-Archiv Leipzig, 2), pp. VIff. (Carus 35.502)

² Daniel R. Melamed, Reginald L. Sanders, "Zum Text und Kontext der "Keiser"-Markuspassion," in: *Bach-Jahrbuch* 1999, pp. 35–50.

³ See footnote 1, p. VII.

⁴ Johann Mattheson, *Grundlagen einer Ehrenpforte*, (Hamburg, 1740, reprint: Kassel, 1969), pp. 125f.

Markuspassion / St. Marc Passion

Fassung einer Aufführung am Hofe in Weimar um 1713 durch Johann Sebastian Bach (1685–1750)
Version performed at the Court of Weimar, ca. 1713 under the direction of Johann Sebastian Bach

früher zugeschrieben / former attribution:
Reinhard Keiser (1674–1739)
Klavierauszug: Paul Horn

1. Sonata e Coro

Adagio

Soprano

Alto

Tenore

Basso

Archi
Basso continuo

Archi

Je - sus Chri - stus,
Je - sus, God's son,
Je - sus Chri - stus,
Je - sus, God's son,
Je - sus Chri - stus,
Je - sus, God's son,

13

Je - sus Chri - stus ist um un-ser Mis - se-tat wil - len ver -
 Je - sus, God's son, who for our in - iq - ui-ties once has been

Je - sus Chri - stus ist um un-ser Mis - se-tat
 Je - sus, God's son, who for our in - iq - ui-ties

Je - sus Chri - stus ist um un-ser Mis - se-tat
 Je - sus, God's son, who for our in - iq - ui-ties

Je - sus Chri - stus ist um un-ser Mis - se-tat
 Je - sus, God's son, who for our in - iq - ui-ties

17

wun - det undum un - ser
 wound - ed and for our tra

wil - len ver-wun-det undum un - ser len zer -
 once has been wound-ed and for o' has been

wil - len ver-wun-det de wil - len zer -
 once has been wound-ed sions he has been

wil - len ver-wun-det Sün - de wil - len zer -
 once has been wound-ed ns - gres - sions he has been

21

schla - gen,
 bruis - ed,

schla - gen,
 bruis - ed

schl

schla - gen;
 bruis - ed;

zer - schla - gen; die Stra - fe
 been bruis - ed; chas - tise - men

Org

die Stra - fe
 chas - tise - ment

st - ten, auf
 that

rie - de
 race with -

25

die Stra - fe liegt auf ihm, die
 chas - tise - ment lies on him, chas -

liegt auf ihm, auf daß wir Frie - de hät - ten, Frie - de hät - ten, wir Frie - de hät - ten,
 lies on him, that we have peace with - in us, peace with - in us, have peace with - in us,

daß wir Frie - de hät - ten, auf daß wir Frie - de, Frie - de hät - ten, die Stra - fe
 we have peace with - in us, that we have peace, have peace with - in us; chas - tise - ment

hät - ten, wir Frie - de hät - ten, auf daß wir Frie - de hät - ten, auf
 in us, have peace with - in us, that we have peace with - in us, auf that

28

Stra - fe liegt auf ihm, auf daß wir Frie - de, daß wir Frie - de,
 tise - ment lies on him, that we have peace, that we have peace, hav

daß wir Frie - de hät - ten, daß wir Frie - de hät - ten, die ch
 we have peace with - in us, we have peace with - in us; chr nen, auf
 on

liegt auf ihm, auf daß wir Frie - de hät - ten, daß wir Frie - de
 lies on him, that we have peace with - in v at we have peace with -

daß wir Frie - de, Frie - de hät - ten, die Stra - fe auf ihm, liegt
 we have peace, have peace with - in us; die Stra - fe on him, lies

31

Stra - fe liegt auf ihm, auf daß wir Frie - de
 tise - ment lies on him, that we have peace with -

ihm, auf daß wir Frie - de hät - ten, auf daß wir Frie - de
 him, have pe we have peace with - in us, that we have peace with -

hät - ten, die Stra - fe Frie - de
 with - in us; chas - tise - m e with -

auf daß wir F
 that we have pe

PROBEKOPF
 Original evtl. gemindert • Evaluation Copy - Quality may be reduced • Carus-Verlag

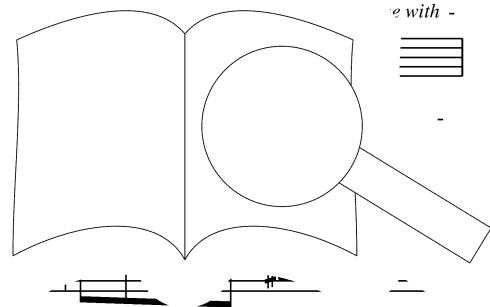

34

hät - ten, und durch sei - ne Wun - den sind wir ge - hei - - let.
in us, and through all his suff'r - ings we have been heal - - ed.

hät - ten, und durch sei - ne Wun - den sind wir ge - hei - - let.
in us, and through all his suff'r - ings we have been heal - - ed.

hät - ten, und durch sei - ne Wun - den sind wir ge - hei - - let.
in us, and through all his suff'r - ings we have been heal - - ed.

hät - ten, und durch sei - ne Wun - den sind wir ge - hei - - let.
in us, and through all his suff'r - ings we have been heal - - ed.

2. Recitativo

Evangelist (Tenore)

Petrus (Tenore)

Jesus (Basso)

Org

Und da sie den Lob - ge - sang ge - spro - chen hat - ten.
And when they had sung the hymn and giv - en prais - er to 's Öl - berg, und
of Ol - ives, then

4

Je - sus sprach zu Je - sus turned

Ihr wer - det euch in die - ser Na
It will be that in this dark ni

ste - het ge -
now it is

Archi

8

schrie-ben: Ich wer - de den Hir - ten schla-gen, und die Scha - - fe wer-den sich zer-
 writ - ten: You shall see the shep-herd smit - ten and the sheep - - fold shall be great-ly

11

streu-en; a - ber, nach-dem ich auf-er - ste-he, will ich vor euch hin -
 scat-tered, yet soon here - af - ter I am ris-en; I shall then walk be -

15

zu ihm:
 to him:

Und wenn sie sich al - le är - ger-ten, so woll-te
 And should oth-ers take of - fense in you, yet I will

Org

PROBE PARTITUR
 Ausgabequalität gegenüber Original evtl. gemindert • Evaluation Copy - Quality may be reduced • Carus-Verlag

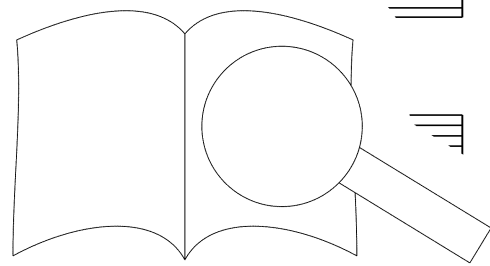

Und Je - sus sprach zu ihm:
 And Je - sus said to him:

ich mich doch nicht är - gern.
 not be - come of - fend - ed.

Wahr-lich, ich sa - ge dir, heu - te, in die - ser
 Tru - ly I say to you, yet in this ver - y

Archi

Nacht, e - he denn der Hahn zwei - mal k - mich drei - mal ver -
 night, and be - fore the cock twice is I have three times de -

Er: - by:

Ja, wenn ich mit dir auch ster - ben müß - te, wollt
 Yes, if I should have to die with you, Lord, I

Jrg

PROBEPARTITUR
 Ausgabequalität gegenüber Original evtl. gemindert • Evaluation Copy - Quality may be reduced • Carus-Verlag

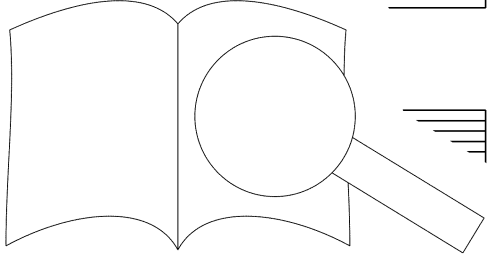

Das - sel - be glei - che sag - ten sie al - le. Und sie
And ev - 'ry - one most firm - ly said like - wise. And they

ich dich nicht ver - leug - nen.
nev - er will de - ny you.

PROBE PARTITUR
Ausgabequalität gegenüber Original evtl. gemindert • Evaluation Copy - Quality may be reduced • Carus-Verlag

ka - men zu dem Ho - fe mit Na - men Geth - se - ma - ne, und er
came to - ward a place that was known as Geth - se - ma - ne, and he

Sa - hin - ge - he und be
go - on and am pray

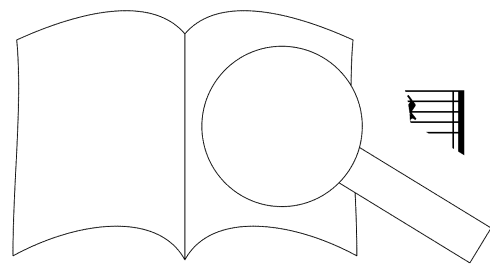

3. Aria

Andante

Soprano

4

Will dich die Angst be-tre - ten, so ge - he hin zu
 When you with fear are bur - dened, so seek a place for

7

be - ten, so ge - he hin zu be - ten zu dei - nem - he hin zu
 pray - ing, so seek a place for pray - ing to your me seek a place for

10

be - ten zu dei - nem i - gen
 pray - ing to your me ly -

13

Und sollst du n
 And if you n

al - len
 'l - ing

Fine

lal - len, so wirst du nicht zu Spott, kannst du im Fal - len lal - len, so wirst du nicht zu Spott.
 stam - mer and will re - ceive no - fraud, you can in fall - ing stam - mer and will re - ceive no - fraud.

Da Capo al Fine

4. Recitativo

Evangelist
 Und nahm zu sich Pe - trus und Ja - ko - bus und Jo - han - nes und fing an zu zit - tern und zu
 He took with him Pe - ter and then James and John to - geth - er, and be - gan to trem - ble

Jesus

Org

4 Adagio

za - gen und sprach:
 bur - dened and said:

Mei - ne See - le is is in den Tod, bis in den
 My own soul is ad e1 ad un - to my death, un - to my

Archi

8

Und ging ein we - nig für - baß, fiel auf die
 A fell to the

at - hal - tet euch hier und wa - chet.
 tar - ry now here, be - watch - ful!



11

Er - de und be - tet, daß, wenn es mög - lich wä - re, die Stun - de vor - ü - ber - gin - ge, und
 ground and was pray - ing, that all this might not hap - pen, this hour would be pass - ing by him, and

14

sprach:
said:
Ab - - ba, mein Va - ter, es ist dir al - les mög - lich zu er -
 Ab - - ba, my fa - ther, to you all things are pos - sible to do

Archi

18

he - be mich die - ses Kelchs! Doch nicht wie ic' - h' - du willst.
 me this most bit - ter cup! Yet not what I do you will.

5. Choral

mein Gott will, das g'scheh all
 will is best, it shall be

4

zeit, sein Will, der ist der be - - ste.
 done, his wis - dom is for - ev - - er.

7

Was mein Gott will, das g'scheh all - zeit, done,
 God's will is best, that shall be done,

8

Was mein Gott will, das g'scheh all - zeit, done.
 God's will is best, that shall be done.

9

Was mein Gott will, das g'scheh all - zeit, done.
 God's will is best, that shall be done.

10

Will, der ist i. e. Zu hel - fen
 wis - dom is er. My God gives

11

Will, der i - ste. Zu hel - fen
 wis - dom is er. My God gives

12

Will, de je - ste. Zu hel - fen
 wis - do ev - - er. My God gives

13

der be - - ste.
 for - ev - - er.

10

Will, der ist i. e. Zu hel - fen
 wis - dom is er. My God gives

11

Will, der i - ste. Zu hel - fen
 wis - dom is er. My God gives

12

Will, de je - ste. Zu hel - fen
 wis - do ev - - er. My God gives

13

der be - - ste.
 for - ev - - er.

PROBEPARTITUR

Ausgabequalität gegenüber Original evtl. gemindert • Evaluation Copy - Quality may be reduced • Carus-Verlag

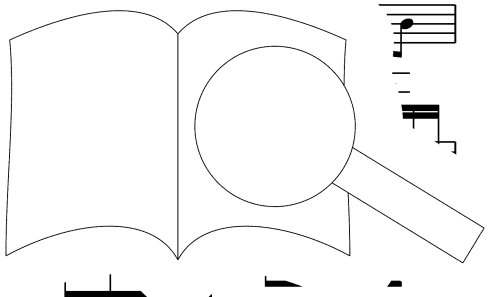

den'n er ist be - reit, die an ihn glau - ben
 help to those who come, to those who trust him

den'n er ist be - reit, die an ihn glau - ben
 help to those who come, to those who trust him

den'n er ist be - reit, die an ihn glau - ben
 help to those who come, to those who trust him

den'n er ist be - reit, die an ihn glau - ben
 help to those who come, to those who trust him

fe - - - ste. Er hilft aus in Not,
 ev - - - er. God helps in deed

fe - - - ste. Er hilft aus
 ev - - - er. God helps in me our

fe - - - ste. Er hilft
 ev - - - er. God helps from me our

fe - - - ste. Er
 ev - - - er. God der from me our
 in all our

Gott, get ing mit Ma - - - ben:
 need, ten - ing is meas - - - ured.

Gott, ti - get ing mit Ma - - - ben:
 need, ten - ing is meas - - - ured.

Gott, züch - ti - get ing mit Ma - - - ben:
 need, chas - ten - ing is meas - - - ured.

und his züch - ti - get ing r
 chas - ten - ing

PROBEPARTITUR
 Ausgabequalität gegenüber Original evtl. gemindert • Evaluation Copy - Quality may be reduced • Carus-Verlag

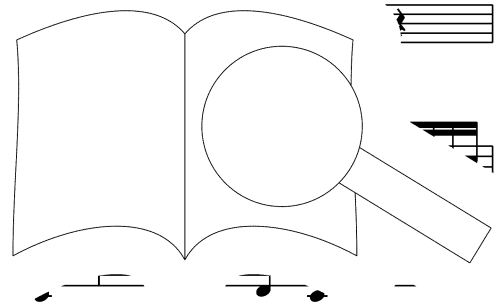

wer Gott ver - traut, fest auf ihn baut, den
 Who trusts in God builds on a rock, he

wer Gott ver - traut, fest auf ihn baut, den
 Who trusts in God builds on a rock, he

wer Gott ver - traut, fest auf ihn baut, den
 Who trusts in God builds on a rock, he

wer Gott ver - traut, fest auf ihn baut, den
 Who trusts in God builds on a rock, he

will er nicht ver - las - sen.
 nev - er is for - sak - en.

will er nicht ver - las - sen.
 nev - er is for - sak - en.

will er nicht ver - las - sen.
 nev - er is for - sak - en.

will er nicht ver - las - sen.
 nev - er is for - sak - en.

6a. Recitativo

Evangelist sie schlafend, und sprach zu Pe-tro:
 them sleep-ing and said to Pe-ter

Jesus

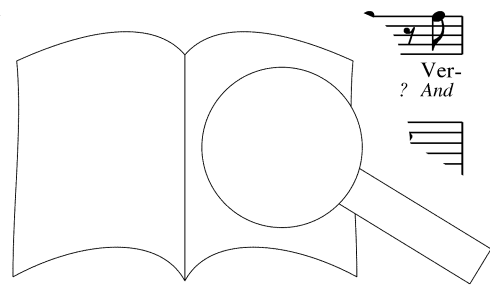

Ver-
? And

5

möch-test du denn nicht ei-ne Stun-de mit mir zu wa-chen? Wa- chet und be - tet, daß ihr nicht in Ver-suchung
can - not stay a - wake just for one hour with me in watch-ing? Watch and be pray - ing that you may not fall in temp-

9

fal-let, der Geist ist wil-lig, a - ber das Fleisch ist schwach. Und ging wie-der hin, und spra - ben
ta - tion; the mind is will-ing, but this our flesh is weak. And a - gain he left and s' - ben words

13

Wor-te; und kam wie-der und fand sie a - be - la u - gen wa - ren voll Schlags, und
o - ver; and re - turn - ing he found them once eyes were heav - y with sleep, and

16

wuß vor - te - ten; und er karr ih - nen: them: ih - nen: them:
ih - nen: them: ih - nen: them:

20

Ach!
Now

Wollt ihr nun schla - fen und ru - hen,
do you seek sleep and your slum - ber,

es ist ge-nug,
it is e-nough,

die Stun-de ist kom - men;
the hour is ap-proach-ing;

Archi

24

sie - he,
see now,

des Men-schen Sohn wird ü - ber-ant - wor - tet
the Son of Man will soon be be-trayed in -

in der Sün-der Hän-de;
to the hands of sin-ners.

28

auf, laßt uns ge-hen,
let us be go-ing;

sie - he, den-ke
see now, think

a - he, ist na - he.
am - ing, is com - ing.

6b. Recitativo

32/1

Judas
(Alto)

Evanc

is-bald, da er noch re - det, kam her-zu
right then, as he was speak-ing, came at onc

und
and

35/4

ei - ne gro - ße Schar mit ihm, mit Schwer-tern und mit Stan - gen, von den Ho - hen-prie- stern und Schrift-ge -
with him came a mul - ti-tude with swords and with their weap - ons, from the chief priests and from the scribes and

38/7

lehr - ten und Äl - te - sten: Und der Ver - rä - ter hat - te ih - nen ein Z
from all the el - ders, too. And the be - tray - er who had giv - en a

41/10

Wel - chen ich küs - sen wer - de, der ist's, - an ge - wiß.
Whom I shall kiss is Je - sus, take him, re. ...n a - way;
sagt: them: Und da er and as he

45/14

Rab - bi, Rab - bi,
Mas - ter, Mas - ter,
ihm und sprach zu ihm:
him and said to him:

7. Aria

Adagio

Tenore

Violini

5

Wenn nun der Leib wird ster-ben müs-sen, so soll die
 When now the bod-y is to— per-ish, then shall the

Org

8

See-le Je-sum küs-sen auf sei-nen gött-lich sel-gen
 soul in— Je-sus flour-ish and kiss these god-ly, bless-ed

11

er I er-ben müs-sen, so soll die
 is to— per-ish, then shall the

Org

14

auf sei-nen gött-lich sel
 and kiss these god-ly, bless

PROBENPARTITUR
 Ausgabequalität gegenüber Original evtl. gemindert • Evaluation Copy - Quality may be reduced • Carus-Verlag

17

lich sel - gen Mund. Doch nicht wie die-ser Ju-das ta-te, mit Gall' ver-
 ly, bless - ed lips. But, not as Ju-das the be-tray-er with gall has

tr *Org*
p *f*
 Fine

21

misch-tem schnö - den Ra - te, nein, nein, nein, nein, aus in - nerm Her-zens-grund,
 min - gled - his en - deav-or, no, no, no, no, from deep with - in the - heart, VI

24

nein, nein, nein, nein, nein, nein, aus
 no, no, no, no, no, no, from

Da capo al Fine

8a. Recitativo

Evangelist

Die a - u - de an ihn, und grif - fen ihn.
 No soon - er y k nds up-on him, ar - rest - ed him.

Jesus

Org

4

die da - bei-stun-den, zu -
 that stood a - round him dre

prie-sters
 of the

7

Knecht, und hieb ihm ein Ohr ab. Und Je - sus ant - wor - tet und sprach zu
 priest, and cut him his ear off. And Je - sus did an - swer by say - ing

10

ih - nen:
 these words:

Ihr seid aus - ge - gan - gen, als zu ei - nem Mör - der, mit Schwer
 You have come to - ward me as to seek a mur - d'rer, with swo

Archi

13

Stan - gen mich zu fa - hen; ich bin täg - lich im 'i
 staves you do ar - rest me. I was there in
 - sen und ha - be ge - leh - ret, und ihr
 - ing and sit - ting a - mong you and you

16

a - ber, auf daß
 Be it, so that

8b. Recitativo

19/1

Evangelist

Und die Jün - ger ver - lie - ßen ihn al - le und flo - hen.
 His dis - ci - ples for - sook him to - geth - er and left him.

Org

21/3

Und es war ein Jüng - ling, der fol - ge - te ihm nach, der war mit Lein - wand be - klei - det auf der blo - ßen
 And there was a young man that fol - lowed him a - while, and clothed with lin - en he cov - ered up his na - ked

24/6

Haut, und die Jüng - lin - ge grif - fen — ihn, er a - ber d. e. ren und
 ness; and young men did lay hold on — him, but he dror i - ing and

27/9

flo - he bloß von ih - nen. Je - sum zu den Ho - hen - prie - stern und
 fled from them un - cov - ered. Je - sus back to their chief priests and their

30/12

Schrift - ge - lehr - ten. Pe - trus a -
 and scribes who gath - ered. Pe - ter yet,
 bis hin -
 en - ter -

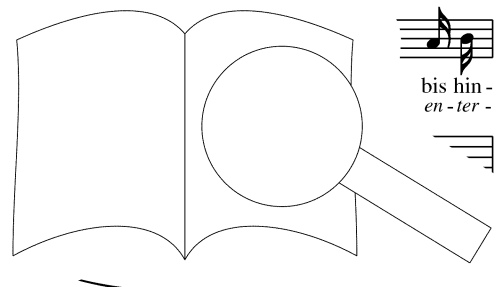

PROBEPARTITUR
 Ausgabequalität gegenüber Original evtl. gemindert • Evaluation Copy - Quality may be reduced • Carus-Verlag

33/15

ein in des Ho - hen - prie - sters Pa - last und saß bei den Knech - ten und wärm - te sich bei dem
 ing in the pal - ace of the High Priest, and sat with the serv - ants and warmed him - self at the

36/18

Licht. A - ber die Ho - hen - prie - ster und der gan - ze Rat such - ten Zeug - nis wi - der Je - sum,
 fire. But all of the chief priests, and with them all the coun - cil, sought wit - ness a - gainst Je - sus

39/21

und fun - den nichts. Viel ga - ben fal - sches
 and found but none. And man - y gave fal

42/24

a - ber ihr Zeug - nis stim - m' te nich' Und et - li - che stun - den
 but their false wit - ness nev - e. And var - i - ous ones a -

44/26

en fal - sches Zeug - nis wi - der ihn
 a fault - y wit - ness, charg - ing him

PROBENPARTITUR
 Ausgabequalität gegenüber Original evtl. gemindert • Evaluation Copy - Quality may be reduced • Carus-Verlag

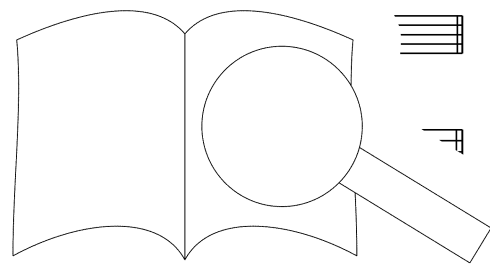

8c. Chorus

47/1

Wir ha - ben ge - hö - ret, daß er sa - get: Ich will den Tem - pel,
 We all have been hear - ing this one say - ing: I see this tem - ple

Wir ha - ben ge - hö - ret, daß er sa - get: Ich will den Tem - pel,
 We all have been hear - ing this one say - ing: I see this tem - ple

Wir ha - ben ge - hö - ret, daß er sa - get: Ich
 We all have been hear - ing this one say - ing: I

Wir ha - ben ge - hö - ret, daß er sa - get: Ich
 We all have been hear - ing this one say - ing: I

Archi

49/3

der mit Hän - den ge - macht ist, ab - bre - chen, ab - bre - chen, ab - bre
 made with hands come to fall and de - struc - tion, de - struc - tion, de - str
 der mit Hän - den ge - macht ist, ab - bre - chen, ab - bre - chen, ab - bre
 made with hands come to fall and de - struc - tion, de - struc - tion, de - str
 will den Tem - pel, der mit Hän - den ge - macht ist, ab - bre - c
 see this tem - ple made with hands come to fall and de - struc
 will den Tem - pel, der mit Hän - den ge - macht ist, ab
 see this tem - ple made with hands come to fall and de - struc - tion, und in drei - en
 and in just three

und in drei - en
 and in just three

und in drei - en
 and in just three

und in drei - en
 and in just three

52/6

Ta - gen ei - nen ar
 days I will build ar
 Ta - ger
 days

der nicht mit Hän - den ge - macht ist.
 a tem - ple not built by peo - ple.

der nicht mit Hän - den ge - macht ist.
 a tem - ple not built by peo - ple.

- en, der nicht mit Hän - de
 a - er, a tem - ple not b
 - dern bau - en, der nicht mit Hän - c
 up an - oth - er, a tem - ple not b

8d. Recitativo

55/1

Hoherpriester (Alto)

Evangelist

Jesus

Org

A - ber ihr Zeug-nis stim-met noch nicht ü - ber-ein; und der Ho - he - prie - ster stund
 But their false wit-ness nev - er was of one ac-cord; and at once the High Priest a -

58/4

Ant - wor - t es - we. ho
 Do you swe.

auf un - ter ih - nen und fra - ge - te Je - sum und sprach:
 rose from a - mong them, and turn - ing to Je - sus he asked:

61/7

die - se wi - der dich - bring such wit - ness a -

a - ber schwieg stil - le da
 at he did keep si - lent How -

64/10

Bist du Chri-stus, der Sohn des Hoch-ge -
 Are you Christ, the son of the most

fra - get ihn der Ho-he-prie-ster a - ber - mal und sprach zu ihm:
 ev - er af - ter this the High Priest asked a - gain and said to him:

67/13

lob-ten?
 bless-ed?

Je-sus sprach:
 Je-sus said:

Ich bin's; und ihr wer-det
 I am; yes, you shall be

Archi

...en zur rech - ten Hand der
 ...-ting at God's right hand of

71/17

Da zer-riß der Ho - he - prie - ster sei - ne Klei - der und
 And up - on these words the High Priest tore his gar - ments and

des Himmels Wol - ken.
 of the clouds of heav - en.

Org

PROBE-PARTITUR
 Ausgabequalität gegenüber Original evtl. gemindert • Evaluation Copy - Quality may be reduced • Carus-Verlag

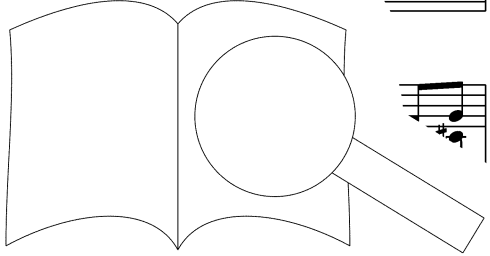

75/21

Was brau-chen wir wei-ter Zeu-gen? Ihr habt ge - hö - ret die Got-tes-lä-ste-rung! Was dün-ket euch?
 What more do we need as wit-ness? You have all heard this great blas-phe-my from him! What shall we do?

sprach:
said:

79/25

Sie a - ber ver-damm-ten ihn al - le, daß er des To - des schul-' fin-gen an
 And ev - 'ry-one there did con - demn him, that he of death was prov some of them

82/28

et - li-che standing near
 mit Fäu - sten zu schla-gen und zu ihm zu sa - gen:
 th their fists they did beat him, beat-ing:

PROBE-PARTITUR
 Ausgabequalität gegenüber Original evtl. gemindert • Evaluation Copy - Quality may be reduced • Carus-Verlag

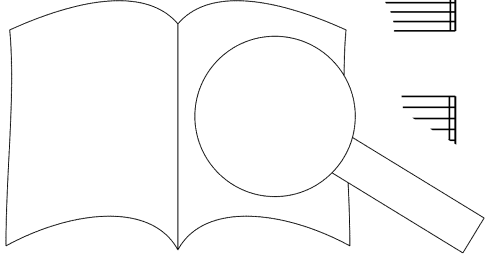

8e. Chorus

85/1

Weis-sa - - - - ge uns, weis - sa - ge, weis - sa - ge, weis-sa - ge uns!
 Now proph - - - - e - sy, who did this, who did this, now proph - e - sy!

Weis - sa - - - - ge uns, weis - sa - ge, weis-sa - ge uns!
 Now proph - - - - e - sy, who did this, now proph - e - sy!

Weis - sa - - - - ge, weis-sa - ge uns!
 Now proph - - - - e - sy, proph - e - sy!

Weis - sa - - - - ge, weis-sa - ge uns!
 Now proph - - - - e - sy, proph - e - sy!

Archi

8f. Recitativo

88/1

Magd (Soprano)

Evangelist

Petrus

Org

Und die Knech - te schlu-gen ihn Und Pe - trus war da -
 And the serv - ants beat and s' near And Pe - ter was be -

91/4

nie da kam des Ho - hen - prie - sters sa - he
 r and one of the High Priest's me saw him

104/17

Und die Magd sa - he ihn, und hub a - ber-mal an zu sa - gen de - nen, die da-bei -
 And the maid saw him there and a - gain she be-gan to say to all those stand - ing a -

107/20

Die - ser ist der ei - ner!
 This is a dis - ci - ple!

stun - den:
 round there:

Und er leug - net a -
 He de - nied it onc

und nach
 af - ter

110/23

ei - ne
 then a

spra - chen a - ber - mal zu Pe - tro, die da - bei - stun - den:
 those who stood there came a Pe - tro, die da - bei - stun - den:
 say - ing:

PROBE-PARTITUR
 Ausgabqualität gegenüber Original evtl. gemindert • Evaluation Copy - Quality may be reduced • Carus-Verlag

8g. Chorus

113

Soprano
Alto
Tenore
Basso

Wahr - lich, du bist der ei - ner,
Tru - ly, you sure - ly know him,

Wahr - lich, du bist der ei - ner, denn du bist ein
Tru - ly, you sure - ly know him, since you are a

Wahr - lich, du bist der ei - ner, denn du bist ein Ga - li -
Tru - ly, you sure - ly know him, since you are a Ga - li -

Wahr - lich, du bist der ei - ner, denn du bist ein Ga - li - lä - er und
Tru - ly, you sure - ly know him, since you are a Ga - li - lae - an and

Archi

116

denn du bist ein Ga - li - lä - er und dei - ne Spra - che lautet gleich al - so
since you are a Ga - li - lae - an and all your speech sounds like their di - a - lect

Ga - li - lä - er und dei - ne Spra - che lau - tet gleich al - so,
Ga - li - lae - an and all your speech sounds like their di - a - lect

lä - er und dei - ne Spra - che lau - tet gleich al - so,
lae - an and all your speech sounds like their di - a - lect;

dei - ne Spra - che lau - tet gleich al - so,
all your speech sounds like their di - a - lect;

Wahr - lich, du bist der ei - ner,
Tru - ly, you sure - ly know him,

Wahr - lich, du bist der ei - ner, denn du bist ein
Tru - ly, you sure - ly know him, since you are a

Wahr - lich, du bist der ei - ner, denn du bist ein Ga - li -
Tru - ly, you sure - ly know him, since you are a Ga - li -

120

ei - ner, denn du
know him, since you

denn du bist
since you are

lä - er und dei - ne Spra - che lau - tet gleich al - so.
lae - an and all your speech sounds like their di - a - lect.

an and all your speech, your speech sounds like their di - a - lect.

Wahr - lich, du bist der ei - ner, denn du bist ein
Tru - ly, you sure - ly know him, since you are a

Wahr - lich, du bist der ei - ner, denn du bist ein Ga - li -
Tru - ly, you sure - ly know him, since you are a Ga - li -

PROBENPARTITUR
Ausgabequalität gegenüber Original evtl. gemindert • Evaluation Copy - Quality may be reduced • Carus-Verlag

8h. Recitativo

124/1

Evangelist

Er a-ber fing an sich zu ver-flu-chen und schwö-ren:
But he did de-ny, in-voked a curse and was swear-ing:

Petrus

Ich ken-ne des Men-schen nicht, von dem ihr
I sure-ly do not know him of whom you're

Org

127/4

Und der Hahn krä - het zum an - dern-mal; da ge - dach - te
And the cock crowed for the sec - ond time; this re - mind - ed

sa - get.
speak-ing.

130/7

Wort, das Je - sus zu ihm sa -
word, that Je - sus had been

der Hahn zwei - mal krä - het,
have not heard the cock twice,

133/10

mal ver - leug-nen; und
times de - nied me; he

ven.
g.

PROBENPARTITUR
 Ausgabequalität gegenüber Original evtl. gemindert • Evaluation Copy - Quality may be reduced • Carus-Verlag

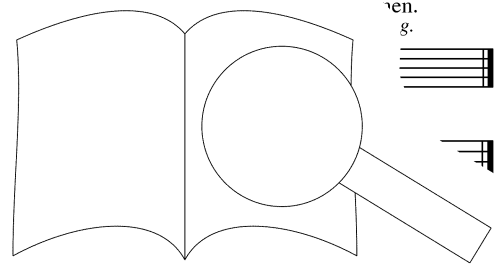

9. Aria

Adagio assai

Tenore

Violini

4

Wein, ach, wein jetzt um die Wet - te,
Weep, O weep now, eyes, till emn - ty,

Org

7

mei - ner bei - den Au - gen Bach! Wein, ach, wei - ne, we, we, die Wet - te,
tears do flow to take the blame, weep, O weep now, es, till emp - ty,

VI Org VI

10

mei - ner bei - den Au - gen Bach, we ne, mei - ner bei - den Au - gen Bach!
tears do flow to take the blame, p now, tears do flow to take the blame!

VI Org

13

nug had



16

Trä - nen hät - te, zu be - wei - nen die - se Schmach. O, daß aus der
 tears in plen - ty to la - ment a - bout this shame! O, that from this

18

Trä - nen Brun - nen käm ein star - ker Strom ge - run - nen; mich um - gibt der
 well of weep - ing would a might - y stream be flow - ing! Like a chain my

20

Sün - de Ket - te, Angst und lau - ter Un - ge - mach, An - ge - mach.
 sin sur - rounds me, fears a - rise and great - ly strain, y strain.

Der von J. S. Bach in den Leipziger Aufführungen von 1726 und in der 7. Ausgabe von Teil I neu eingefügte Choral Nr. 9+ (vgl. das Vorwort der Partitur)

Da Capo al Fine

10. Sinfonia

Adagio

Archi

Alleg

Adagio

4

Alleg

Adagio

11. Recitativo

Evangelist

Und bald am Mor - gen hiel - ten die Ho - hen - prie - ster ei - nen Rat mit den Äl - te - sten und Schrift - ge -
And in the morn - ing all came to - geth - er there to seek ad - vice, the chief priests with all the scribes and

Pilatus (Tenore)

Jesus

Org

Basso continuo

4

lehr - ten, da - zu der gan - ze Rat, und ban - den Je
el - ders and all the coun - cil, too; and bind - ing Je

quid a -

7

hin und
way and qu.

in Pi - la - to, und Pi - la - tus fra - get
up to - Pi - late; and then Pi - late ques - tioned

9

ihn:
him:

Er ant - wor - te - te und sprach:
He re - plied and said to him:

Bist du der Kö - nig der Ju - den?
Are you the king of this peo - ple?

Du
I

12

Und die Ho - hen - prie - ster be - schul - dig - ten ihn hart.
And then ev - 'ry chief priest ac - cused him an - gri - ly.

sagst's.
am.

us
- ev - te ihn
- d him re -

15

a - ber - mals un -
peat - ed - ly

- wor - test du nichts? Sie - he, wir sind sie nicht an - kla - gen!
So you an - swer not? Lis - ten, we are not ac - cusing you!

PROBE-PARTITUR

Ausgabequalität gegenüber Original evtl. gemindert • Evaluation Copy - Quality may be reduced • Carus-Verlag

12. Aria

Allegro

Alto

Violini

5

Kla - get nur, kla - get nur, ihr
 Make your charge, make your charge, ac -

tr

Org

10

Klä - ger hier, wie ihr wol - let ihn ver - kla - ger
 cus - ers here, all who bring com - plaint a - gainst hi -

VI

Org

14

kla - get nur, ihr Klä - ger
 make your charge, ac - cu - se

Org

wie ihr wol - let ihn ver - kla - gen, kla - get
 all who bring com - plaint a - gainst him, make your

18

PROBEPARTITUR
 Ausgabqualität gegenüber Original evtl. gemindert • Evaluation Copy - Quality may be reduced • Carus-Verlag

Fine

Die-ses habt ihr zum Ge-winn, daß er's ger - ne will er-tra - gen,
 Here is where you prof - it - find, that he will - ing-ly - does bear it,

Org

sonst bleibt rein sein Herz und Sinn, sein Herz und Sinn, sonst blei-
 un - de - filed his heart and mind, his heart and mind, un -

Da Capo al Fine

13a. Recitativo

Evangelist Je - sus a - b - Ihr, al - so, daß sich auch Pi-
 Je - sus then word, so that e - ven Pi - late

Pilatus

Org

4

r - te. Er pfleg - te a r - fest
 .sh - ment. He did how - ev - ver

7

ei - nen Ge - fan - ge - nen los - zu - ge - ben, wel - chen sie be - gehr - ten. Es war a - ber
 give them one pris - on - er and re - lease him, and the one they want - ed. One, how - ev - er,

10

ei - ner, ge - nannt Bar - ra - bas, ge - fan - gen mit den Auf - rüh - ri - schen, die im Auf - ru' -
 who was by name Bar - ab - bas, a man bound with in - sur - rec - tion - ists, had been guilt

13

Mord be - gan - gen hat - ten. Und das Volk sing, in: tät, wie er pfl - e - get; Pi -
 mur - der in the up - roar. And the throng do as was com - mon; but

17

la - tus Pi - late m: Denn er
 For he

Wollt ihr, daß ich eu
 Do you wish that th

PROBEPARTITUR
 Ausgabequalität gegenüber Original evtl. gemindert • Evaluation Copy - Quality may be reduced • Carus-Verlag

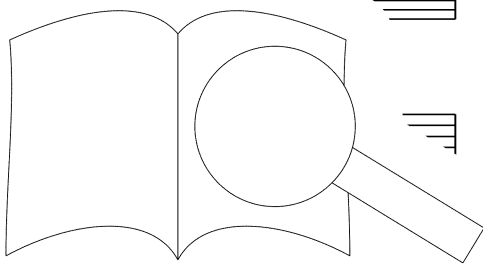

20

wuß- te, daß ihn die Ho- hen - prie - ster aus Neid ü-ber-ant-wor-tet hat - ten. A - ber die Ho - hen -
 well knew that sure - ly all the chief priests by jeal-ous-y de - liv - ered Je - sus. But right a - way the

23

prie - ster rei - ze-ten das Volk, daß er ih - nen viel lie - ber Bar - ra-bam los - ge pi -
 chief priests stirred up ev' - ry - one, that he should give them rath - er Bar - ab-bas; the r

26

la - tus a - ber ant - wor - tet wie - der - um und
 Pi - late did once a - gain re - ply and say to

as wollt ihr denn, daß ich tu - e
 What do you want that I do to

29

Sie schrie-en a - ber - mals:
 gain:

al - di - get, er sei der Kö - nig der Ji
 him has said he is the king of the J

PROBEPARTITUR

Ausgabequalität gegenüber Original evtl. gemindert • Evaluation Copy - Quality may be reduced • Carus-Verlag

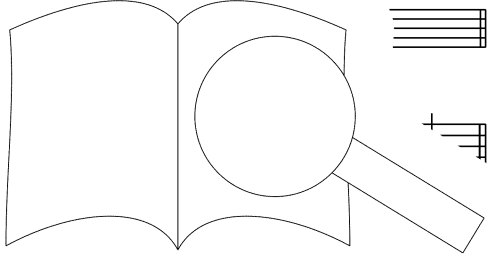

13b. Chorus

32/1 **Presto**

Kreu - zi - ge ihn!
Cru - ci - fy him!

Kreu - zi - ge ihn!
Cru - ci - fy him!

Kreu - zi - ge ihn!
Cru - ci - fy him!

Kreu - zi - ge ihn!
Cru - ci - fy him!

Kreu - zi - ge ihn!
Cru - ci - fy him!

Kreu - zi - ge ihn!
Cru - ci - fy him!

Archi

13c. Recitativo

35/1

Evangelist

Pi - la - tus a - ber sprach zu ih - nen:
But Pi - late said to all the peo - ple:

Pilatus

Org

Was hat er den?
What is then th

ie - in.
ore:

13d. Chorus

39/1 **Presto**

Kreu - zi - ge ihn!
Cru - ci - fy him!

Kreu - zi - ge ihn!
Cru - ci - fy him!

Kreu - zi - ge ihn!
Cru - ci - fy him!

Kreu - zi - ge ihn!
Cru - ci - fy him!

Kreu - zi - ge ihn!
Cru - ci - fy him!

Kreu - zi - ge ihn!
Cru - ci - fy him!

Org

14. Choral*

Alla breve

O hilf, Chri - ste, Got - tes Sohn, durch dein bit - ter Lei - den,
 O help, Je - sus, God's own son, by your bit - ter suff'r - den,
 O hilf, Chri - ste, Got - tes Sohn, durch dein bit - ter Lei - den,
 O help, Je - sus, God's own son, by your bit - ter suff'r - den,
 Archi

5
 daß wir dir stets un - ter - tan, all Un - tu - ge
 that to you we stay sub - dued, sin - ful - ness
 daß wir dir stets un - ter - tan, all Un - tu - ge
 that to you we stay sub - dued, sin - ful - ness
 daß wir dir stets un - ter - tan, all Un - tu - ge
 that to you we stay sub - dued, sin - ful - ness
 daß wir dir stets un - ter - tan, all Un - tu - ge
 that to you we stay sub - dued, sin - ful - ness

9
 dei - nen Tod frucht - bar - lich be - den - ken,
 May your death we with fear con - sid - er,
 dei - nen Tod frucht - bar - lich be - den - ken,
 May your death we with fear con - sid - er,
 dei - nen Tod frucht - bar - lich be - den - ken,
 May your death we with fear con - sid - er,
 and sein Ur - sach pain frucht - bar - lich be - den - ken,
 and and cause of pain we with fear con - sid - er,

* In a Leipziger Aufführungen von 1726 und in der Zeit zwischen 1743 und 1748 hat J. S. Bach diesen Choralatz durch einen anderen Satz ersetzt. Dieser Satz Nr. 14a ist auf S. 79 abgedruckt (vgl. das Vorwort der Partitur).

13

da - für, wie - wohl arm und schwach, dir Dank - op - fer schen - - - ken.
 that, al - though so weak and plain, our thank - off'r - ings ren - - - der.

da - für, wie - wohl arm und schwach, dir Dank - op - fer schen - - - ken.
 that, al - though so weak and plain, our thank - off'r - ings ren - - - der.

da - für, wie - wohl arm und schwach, dir Dank - op - fer schen - - - ken.
 that, al - though so weak and plain, our thank - off'r - ings ren - - - der.

da - für, wie - wohl arm und schwach, dir Dank - op - fer schen - - - ken.
 that, al - though so weak and plain, our thank - off'r - ings ren - - - der.

15. Sinfonia

Largo

Archi

7

13

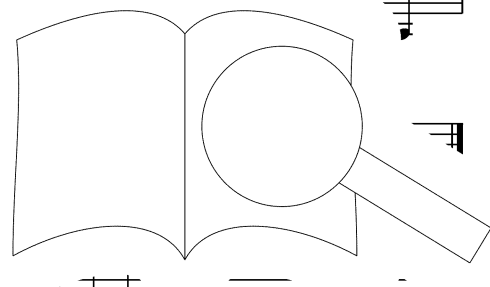

PROBEBE PARTIFUR
 Ausgabequalität gegenüber Original evtl. gemindert • Evaluation Copy - Quality may be reduced • Carus-Verlag

16a. Recitativo

Evangelist

Pi - la - tus a - ber ge - dach - te, dem Volk ge - nug zu tun, und gab ih - nen Bar - ra - bam
 But Pi - late rath - er con - sid - ered to sat - is - fy the throng, o - bliged and set Bar - ab - bas

Org

4

los und ü - ber - ant - wor - tet ih - nen Je - sum, daß er ge - gei - belt und ge - kreu - zi - get
 free. And with this he hand - ed o - ver Je - sus, whom he had scourged, so they coul' "u - ci -

7

wür - de. Die Krie - ges - knech - te a - ber - i. ein in das
 fy him. The sol - diers took him with them by - rived at the

10

Richt - haus und rie - fen zu en Schar; und zo - gen ihm ein Pur - pur an,
 court - house. And call - ing ti - tude, they dressed him in a pur - ple robe;

13

ör - nen - kro - ne und setz - ten sie ihm
 orns to crown him, they placed them on his h

16b. Chorus

17/1 Alla breve

Ge Hail - - grü - - ßet we seist hail
 you, we hail

Ge - grü - ßet seist du, der Ju - den Kö - - nig, der Ju - den
 Hail you, we hail you, the Jew - ish mon - - arch, the Jew - ish

Archi

du, der Ju - den Kö - - nig, der Ju - den Kö - - nig, der Ju - den
 you, the Jew - ish mon - - arch, the Jew - ish mon - - arch, the Jew - ish

Kö - - nig, der Ju
 mon - - arch, the J

Ge Hail - - grü - - ßet we seist hail du n - - nig, der Ju - den
 Hail you, we hail hail mo - - arch, the Jew - ish

ge hail - - grü - - ßet we seist hail du, der Ju - den Kö - - nig, der Ju - den
 hail you, we hail hail you, the Jew - ish mon - - arch, the Jew - ish

nig, der Ju - den Kö
 arch, the Jew - ish mon - - nig, der Ju - den

nig, der Ju - den Kö
 arch, the Jew - ish mon - - nig, der Ju - den

nig, der
 arch, the

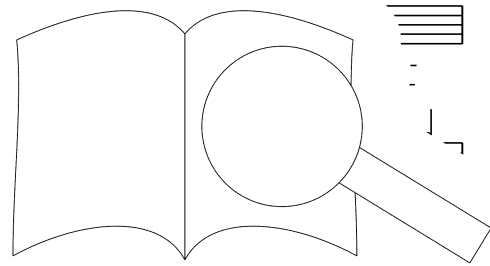

16c. Recitativo

55/1

Evangelist

Und schlu-gen ihm das Haupt mit dem Rohr, und sie spei - e - ten ihn und fie - len auf die Knie und
And beat-ing on his head with a reed they kept spit-ting at him and bowed down on their knees, as

Org

59/5

be - te - ten ihn an. Und da sie ihn ver - spot - tet hat - ten, zo - gen sie ihm den Pur - pur aus i - h - n
wor - ship - ping him thus. And af - ter they had mocked him proud - ly, they took a - way the pur - ple robe

63/9

ihm sei - ne ei - ge - nen Klei - der an und füh - re - ten ihn hin - aus, und zwan - gen
own robe and gar - ment on him a - gain. And then they led him a - way and forced to

67/13

ei - nen, der vor - ü - ber - ging, n von Cy - re - ne, der vom Fel - de kam,
ser - vice one who passed them by, non of Cy - re - ne. From the field he came,

70/16

A - le - xan - dri und Ru - fi, d:
Al - ex - an - der and Ru - ffi, a

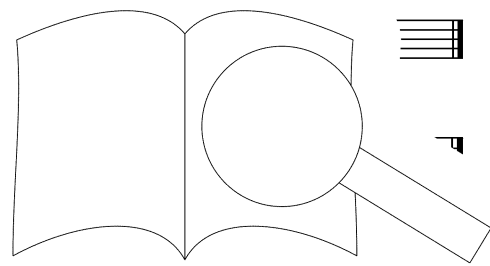

PROBEPARTITUR
 Ausgabequalität gegenüber Original evtl. gemindert • Evaluation Copy - Quality may be reduced • Carus-Verlag

17. Aria

Poco allegro

Basso

Archi

tr

7

O sü - Bes Kreuz,
O pre - cious cross

tr

13

o sü - Bes Kreuz, o Baum des Le - bens,
O pre - cious cross, O tree of liv - ing

tr

20

Le - bens, die aus de Her
liv - ing, that from her

kam.
came.

tr

27

h, greif zu die - sen Le - bens -
f you for these - true fruits - are

Org

doms
om's

PROBENPARTITUR
Ausgabequalität gegenüber Original evtl. gemindert • Evaluation Copy - Quality may be reduced • Carus-Verlag

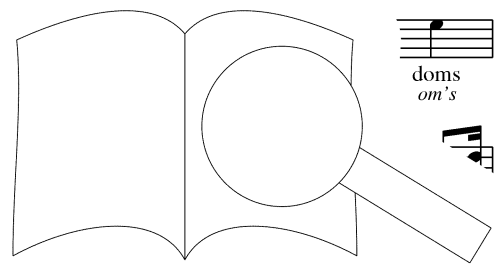

Schau - ge - rich - ten und Go - sens Ei - tel - kei - ten gram, und Go - sens
house - be judg - ing, find Go - shen's van - i - ties - a shame, find Go - shen's

Org Archi

Ei - tel - kei - ten gram.
van - i - ties - a shame.

tr *tr* *tr*

18. Recitativo

Evangelist

Und sie bräuh'n Gol - ga - tha, das ist ver - dol - met - schet
And they said Gol - go - tha, which means trans - lat - ed: A

Org

ga - ben ihm Myr - rhen im Wein zu trin - ken;
y gave to him myrrh, that with wine was min - gled;

19. Aria

Adagio

Soprano

Oboe solo (ossia Violino)

5

9

Gol- ga-tha! O Gol- ga-tha! Platz her- ber Schmer- zer hier es, hier
Gol- go-tha! O Gol- go-tha! Place full of sor- row is, yes,

13

ist es, wo der Hei-land starb. O Gol- ga-tha!
here is where the Sav- i died. O Gol- go-tha!

Org. Ob.

17

Platz her- ber Schmer- zen, i- land
Place full of sor- row, v- iour

21. Aria

Andante

Alto

Org

7

Was seh' ich hier,
What do I see,

13

was seh' ich hier, ist dies mein Aus
what do I see, is this my friend

19

Aus er - wähl - ter, dem jetzt für mich
friend, God's lov - ed, who now for me

mein teu - rer Schatz, mein Je - sus,
My pre - cious gem, my Je - sus,

25

mähl - ter, dem jetzt für mich
lov - ed, who now for me

be - does

PROBENPARTITUR
Ausgabequalität gegenüber Original evtl. gemindert • Evaluation Copy - Quality may be reduced • Carus-Verlag

31

bricht; ich kenn ihn fast vor Blut und Mar - ter nicht, ich kenn ihn
 give; can this be he with blood and mar - tired grief, can this be

37

fast, ich kenn ihn fast vor Blut und Mar-ter nicht.
 he, can this be he with blood and mar-tyred grief?

22a. Recitativo

Evangelist

Und es war o - ben ü - ber ihm ge - .nm Schuld gab,
 And there a - bove him on the cross w , his charge been,

Org

4

näm-lich: Ein Kö - nig Und sie kreu - zig-ten mit ihm zwee - ne
 name - ly: A king And they cru - ci-fied be - side him two

7

zu sei - ner Rech-ten und ei - n
 .g one to his right side and one

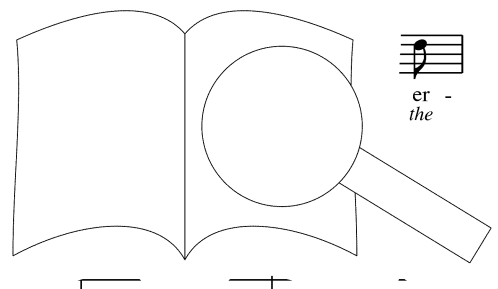

10

fül-let, die da sa - get: „Er ist un - ter die Ü - bel - tä - ter ge - rech - net“.
 scrip-ture that is say - ing: „He is reck - oned to be a - mong the trans - gres - sors.”

tr

14

Und die vor - ü - ber - gin - gen, lä - ster - ten ihn und schüt - tel - ten ih - re Häup - ter und sprachen:
 And those who passed by railled with blas - phe - mous words, and wag - ging with their proud heads they were say - ing:

22b. Chorus

18/1

Pfui dich,* wie fein zer - brichst du den Tem - pel, und bau -
 Shame you, how well you break down the tem - ple and build

Pfui dich,* wie fein zer - brichst du den Tem - pel, un' ... st. up. ... Ta -
 Shame you, how well you break down the tem - ple in on - ly three -

Pfui dich,* wie fein zer - brichst du den Tem - pel, drei - en Ta -
 Shame you, how well you break down the tem - ple in on - ly three

Pfui dich,* wie fein zer - brichst du den Te. ... est ihn in drei - en Ta -
 Shame you, how well you break down the tem - ple it up in on - ly three -

Archi

21/4

Allegro

gen; hilf
 days; help

ber und steig her - ab, und steig her - ab vom -
 come and leave be - hind, and leave be - hind the -

gen; and steig her - ab vom Kreuz, und steig her - ab,
 days; and leave be - hind the cross, and leave be - hind,

gen: dir nun
 now your -

helf
 help

* [Siev. uoch.]

24/17

Kreuz, und steig her - ab, hilf dir nun sel - - ber
 cross, and leave be - hind, help now your - self, come

und steig her - ab, vom Kreuz, steig her - ab, vom
 and leave be - hind, the cross, leave be - hind, the

sel - - ber come und steig her - ab vom Kreuz, steig her - ab,
 self, come and leave be - hind the cross, leave be - hind,

und steig her - ab, vom Kreuz, hilf dir nun
 and leave be - hind, the cross, help now your -

27/10

und steig her - ab, vom Kreuz, und steig her - ab, steig her - ab,
 and leave be - hind, the cross, and leave be - hind, leave be - hind,

Kreuz, und steig her - ab, hilf dir nun sel - - ber
 cross, and leave be - hind, help now your - self, come

und steig her - ab, vom Kreuz, steig her - ab, vom
 and leave be - hind, the cross, leave be - hind, the

sel - - ber come und steig her - ab vom Kreuz, steig her - ab,
 self, come and leave be - hind the cross, leave be - hind,

und steig her - ab, vom Kreuz, hilf dir nun
 and leave be - hind, the cross, help now your -

30/13

ab, hind, ner - ab, e be - hind,

und steig her - ab, and leave be - hind,

und steig her - ab, and leave be - hind,

und steig her - ab, and leave be - hind,

PROBENPARTITUR

Ausgabequalität gegenüber Original evtl. gemindert • Evaluation Copy - Quality may be reduced • Carus-Verlag

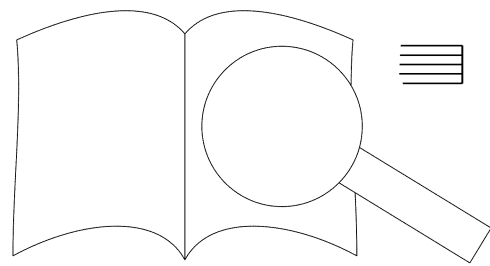

und steig her - ab, und steig her - ab, steig her - ab vom Kreuz.
 and leave be - hind, and leave be - hind, leave be - hind the cross!

und steig her - ab, und steig her - ab, steig her - ab vom Kreuz.
 and leave be - hind, and leave be - hind, leave be - hind the cross!

und steig her - ab, und steig her - ab, steig her - ab vom Kreuz.
 and leave be - hind, and leave be - hind, leave be - hind the cross!

und steig her - ab, und steig her - ab, steig her - ab vom Kreuz.
 and leave be - hind, and leave be - hind, leave be - hind the cross!

22c. Recitativo

36/1

Evangelist

Des - sel - ben - glei - chen die Ho - hen - prie - ster ver
 Org And like - wise all of the chief priests al - so to -

38/3

an - der sammt den Schrift - ge spra - chen:
 geth - er, mocked with all p^r. say - ing:

22d. Chorus

40/1

Allegro

Er hat an - dern ge ch selbst nicht hel - fen;
 He has helped all not help him - self now;

Er hat kann sich selbst nicht hel - fen; ist er Chri - stus und
 He hc can - not help him - self now; is he Christ and the

und kann sich selbst nich
 and can - not help hin

hol - fen und kann sich selbst nich
 the oth - ers and can - not help hin

Kö - nig von Is - ra - el, und Kö - nig von Is - ra - el, so stei - ge er nun
 king of all Is - ra - el, the king of all Is - ra - el, so come down and leave

ist er Chri - stus und Kö - nig von Is - ra - el, und Kö - nig von
 is he Christ and the king of all Is - ra - el, the king of all

vom Kreuz, auf daß wir se - hen und glau - ben, wir sehn - be
 the cross, so that we see and will trust him, we see him,

Is - ra - el, so stei - ge er nun - so daß wir
 Is - ra - el, so come down and leave so that we

ist er Chri - stus und Kö - nig von Is - ra - el, u - on - el, so
 is he Christ and the king of all Is - ra - el, on Is - el, so

Kö - nig von Is - ra - el, ai - is - ra - el, so
 king of all Is - ra - el, Is - ra - el, so

ist er Chri - stus und
 is he Chr. ist er Chri - stus und

se - er
 see

er ihm glau - ben, so wol - len wir ihm glau - ben,
 ru - ly trust him, then let us tru - ly trust him,

ist er Chri - stus und
 is he Chr. ist er Chri - stus und

and nun
 and leave

PROBEN
 Ausgabequalität gegenüber Original evtl. gemindert • Evaluation Copy - Quality may be reduced • Carus-Verlag

stei - - ge - er und nun vom Kreuz, auf daß wir
 come down and leave the cross, so that we

ist er Chri - stus und Kö - nig von Is - ra - el, ist er Chri - stus und
 is he Christ and the king of all Is - ra - el, is he Christ and the

Kö - nig von Is - ra - el, und Kö - nig von Is - - ra - - el, so
 king of all Is - ra - el, and king of all Is - - ra - - el, so

se - - hen und glau - ben, wir sehn und glau - ben, so
 see and will trust him, we see and trust him, so

se - hen und glau - ben, ist er Chri - stus und Kö - nig von
 see and will trust him, is he Christ and the king of

Kö - nig von Is - ra - el, und Kö - nig von Is - ra - el, so nun
 king of all Is - ra - el, and king of all Is - ra - el, so leave

stei - ge - er und nun vom Kreuz, auf daß glau - ben,
 come down and leave the cross, so that trust him,

steig' er nun, steig' er nun vom K z, au daß wir se - hen se - -
 come down and leave, and leave the cross, so that we see, so that we

Is - ra - el ge - er und nun vom Kreuz, auf daß wir
 Is - ra - el down and leave the cross, so that we

ve - - hen und glau - ben, ist er Chri - stus und
 see and will trust him, is he Christ and the

stus und Kö - nig von Is - ra - el, und
 st and the king of all Is - ra - el, ar

stus und
 and the

PROBEPARTITUR
 Ausgabqualität gegenüber Original evtl. gemindert • Evaluation Copy - Quality may be reduced • Carus-Verlag

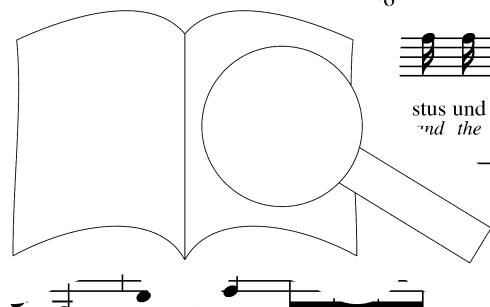

se - hen und glau - ben, ist er Chri - stus und Kö - nig von Is - ra - el, und Kö - nig von
 see and will trust him, is he Christ and the king of all Is - ra - el, and king of all

Kö - nig von Is - ra - el, so steig' er nun, so stei - ge er nun
 king of all Is - ra - el, so come down and, so come down and leave

stei - ge er nun vom Kreuz, auf daß wir se - hen und glau - ben,
 come down and leave the cross, so that we see and will trust him,

Kö - nig von Is - ra - el, und Kö - nig von Is - ra - el, so steig' er nun vom
 king of all Is - ra - el, and king of all Is - ra - el, so come down, leave the

Is - - ra - - el, so stei - - ge
 Is - - ra - - el, so so come down

vom Kreuz, ist er Chri - stus und Kö - nig von Is
 the cross, is he Christ and the king of all Is

auf daß wir se - hen und glau - ben,
 so that we see and will trust him,

Kreuz, auf daß wir sehn, wir sehn und g -
 cross, so that we see, we see and and -
 trust

ei, nig von
 ., of all

wir
 we

vom Kreuz. sehn und glau - - ben.
 the cro see and trust him.

Is - ra Is - ra daß wir sehn und glau - - ben.
 Is - ra ra that we see and trust him.

sehn auf daß wir sehn und glau
 see see so that we see and trust

auf daß wir sehn und
 so that we see and

PROBEPARTITUR
 Ausgabequalität gegenüber Original evtl. gemindert • Evaluation Copy - Quality may be reduced • Carus-Verlag

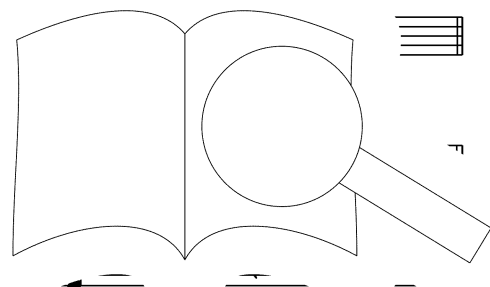

22e. Recitativo

67

Evangelist

Und die mit ihm ge-kreu-zi-get wa-ren, schmä-he-ten ihn auch. Und
And those that had been cru-ci-fied with him slan-dered him as well. When

Org

70/4

nach der sech-sten Stun-de ward ei-ne Fin-ster-nis ü-ber das gan-ze Land bis um die neun-te
it had reached the sixth hour, a might-y dark-ness fell o-ver the whole wide land and stayed v... the

73/7

Stun-de; und um die neun-te Stun-de rief Je-sur
ninth hour; and at this ver-y mo-ment did Je-sur

rac.

22f. Arioso

76/1 Adagio

Jesus

E - - - - - li, la - ma, la - ma a - sab - tha -
E - - - - - li, la - ma, la - ma a - sab - tha -

Archi

80/5

la - ma,
la - ma,

22g. Recitativo

84/1

Evangelist

Org

Das ist ver-dol-met-schet: Mein Gott, mein Gott, war-um, war-um
 And this is trans-lat-ed: My God, my God, why have you, have

88/5

hast du mich ver-las-sen? Und et-li-che, die da-bei-stun-den, da sie das hö-re-ten, spra-chen sie:
 you your own for-sak-en? And some of them who stood near-by there, as they did hear him cry, stopped and said:

22h. Chorus

93/1

Sie - - he,
 Lis - - ten

Sie - - he, er ru - fe - - as,
 Lis - - ten, he cries - - jah,

Sie - he, er ru - fet den E - - den E - -
 Lis - ten, he cries out for E - -

Org
 Archi

95/3

ru - fet den E - li
 cries out for E - li

li - as, sie - he, er ru - fet den E -
 li - jah, lis - ten, he cries out for E -

li - as, - he, sie - he, er ru - fet den E - li - as, den E -
 li - ja! - ten, lis - ten, he cries out for E - li - jah, for E -

er ru - fet den E - li - as he, er
 he cries out for E - li -

sie - he, er ru - fet
 lis - ten, he cries out

li - as, sie - he, sie - he, er ru - fet, er ru - fet den E - li - as.
 li - jah, lis - ten, lis - ten, he cries out, he cries out for E - li - jah!

li - as, sie - he, er ru - fet den E - li - as, sie - he, er ru - fet den E - li - as.
 li - jah, lis - ten, he cries out for E - li - jah, lis - ten, he cries out for E - li - jah!

ru - fet den E - li - as, sie - he, sie - he, er ru - fet den E - li - as.
 cries out for E - li - jah, lis - ten, lis - ten, he cries out for E - li - jah!

sie - he, er ru - fet den E - li - as, er ru - fet den E - li - as.
 lis - ten, he cries out for E - li - jah, he cries out for E - li - jah!

22i. Recitativo

102/1

Kriegs-
knecht
(Alto)

Evangelist

Da lief ei - ner und fül - le und steck - te ihn auf ein Rohr und
 Run - ning quick - ly and fill - ing a reed, a man put it on a reed and for

Org

105/4

- li - as kom - me und ihm hel - fe.
 E - li - jah comes down to be help - ful!

nied.
 rd.

23. Choral

Alto

1. Wenn ich ein - mal soll schei - den, so steh, Herr Christ, bei mir, wenn
 2. Er - schei - ne mir zum Schil - de, zum Trost in mei - ner Not, und
 1. When I must be de - part - ing, then stay, Lord Christ, with me: when
 2. Ap - pear as my pro - tec - tion, as help in all my need, and

Org

5

ich den Tod soll lei - - den, so tritt du dann her -
 laß mich sehn dein Bil - - de, in tritt dei - ner Kreu - zes -
 I dark an suff'r ing, then come der and com - ort
 let me see your in - - age as you were cru -

8

für. not. me. fied. Wenn Da mir am ich wird da
 When There I will in I ish, you, my there

12

um das ich Her - - ze sein.
 will ich glau - - vo - so dich reiß mich aus den
 trou - bled I, full sein. em - brace you, out dear - of Herz
 will I, full sein. em - brace you, out dear - of ly

15

er so stirbt, der Angst und F
 by your own fear der stirbt v
 to die in peace and is f
 g

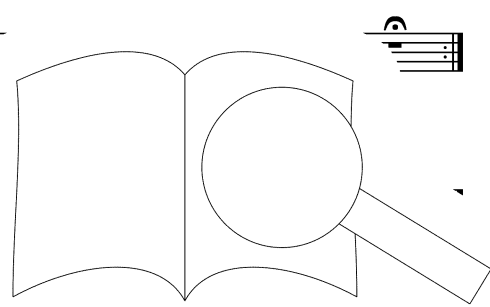

24a. Aria

Adagio

Soprano

Violini

3

Seht, Men-schen-kin-der, seht, der
Be-hold, man-kind, be-hold the

Org

6

Fürst der Welt, der Fürst der Welt ver-geht, seht, seht, ki. der
Prince of Peace, the Prince of Peace fore-told, be-hold, .io. the

VI

9

Fürst der Welt ver-geht, der de- er-geht, ver-geht.
Prince of Peace fore-told, th fore-told, fore-told.

12

Ihr
You

Frie - dens - en - gel kla - get, saust Lüf - te, Men - schen za - get, saust Lüf - te, Men - schen za - get, der
 an - gels, be - la - ment - ing, rush, winds and all - be griev - ing, rush, winds and all be griev - ing. The

al - les sonst er - hält, der al - les trägt, ver - fällt, der al - les trägt, ver - fällt.
 one sus - tain - ing all, who all up - holds, must fall, who all up - holds, must fall.

Org VI

24b. Aria

Adagio

Tenore

Violini

Der Fürst der Welt er - bleicht, das
 The Prince of Peace must fade, the

Org

at der Welt ent - weicht, der Fürst,
 ld's great light es - capes, the Prince, das the

VI

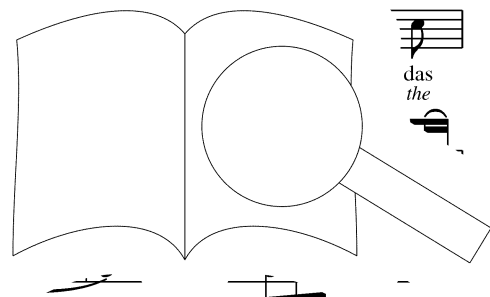

9

Licht der Welt ent-weicht, das Licht der Welt ent-weicht, ent-weicht.
 world's great light es - capes, the world's great light es - capes, es - capes.

12

Die All

15

Eh - re ist ver-ach - tet, der Trö - ster ist ver-schmach-tet, der Trö - ster
 hon - or is re - ject - ed, the com - fort - er has faint - ed, the com

Fine

18

schauf, sein Lei - den macht den lich - ten Tag
 see, his suff'r - ing turns the bright - est day -

Org

en lich - ten Tag zur Nacht.
 the bright - est day to - night.

Da Capo al Fine

25. Sinfonia

Adagio ass^o

Archi

9

12

15

18

26. Recitativo

Hauptmann
(Alto)

Evangelist

Org

Und der Vor - hang i. pel in zwei Stück von o - ben an bis un - ten
 And the ve^l of th^e n in two parts, from up a - bove un - to the

4

Hauptmann a - ber, der da - bei - stund il
 hen the cen - tu - ri - on who stood there lo

daß
 'hat

7

Wahr-lich, die - ser ist Got - tes Sohn ge-we-sen!
 Tru - ly, this man was God's own son a-mong us.

er mit sol-chem Ge-schrei ver-schied, sprach er:
 with de-spair he had passed a - way, then_ said:

10 Evangelist

Und es wa - ren auch Wei-ber da, die von fern sol-ches schau - e - ten, un - ter wel - che Ma -
 And there were a few wom - en, too, who from far did ob - serve this all, and a - mong t^h Ma -
 re

14

ri - a Mag - da - le - na und Ma - ri - a, des klei - nen Ja -
 Ma - ry Mag - da - le - na and then Ma - ry of James the yo^u und Sa - lo-me,
 and Sa - lo-me,

17

die ihm auch nach - ge -
 who fol - lowed af -
 a - li - lä - a war, und ge - die - net hat - ten, und viel
 walk in Ga - li - lee, and had served him of - ten, al - so

21

ihm hin - auf gen Je - ru - sa - lem
 ad gone with him to Je - ru - sa - lem,

end, die -
 tion be -

PROBENPARTITUR

Ausgabequalität gegenüber Original evtl. gemindert • Evaluation Copy - Quality may be reduced • Carus-Verlag

25



weil es der Rüst-tag war, (wel-cher ist der Vor-sab-bath) kam Jo-seph von A-ri-ma-thi-a, ein
 gan, when the ev'-ning came, as it was the Sab-bath-eve. Then Jo-seph of A-ri-ma-the-a, a

29

ehr-ba-rrer Rats-herr, wel-cher auch auf das Reich Got-tes war-te-te; der wagt's und ging hin-
 man of the coun-cil, who a-wait-ed God's great king-dom faith-ful-ly; he dared to en-ter

32



ein zu Pi-la-to und bat um den Leich-nam Je-su; *St.* us ver-wun-dert'
 in and see Pi-late, the bod-y of Je-sus ask-ing ed at that him-

35

sich, daß er schon tot war *f* - mann und fra-get ihn, ob er
 self, that Christ had per-is' - fi-cer, ask-ing him, wheth-er

38

und als er's er-kun-det von dem Hau-
 and when the cen-tu-ri-on af-firme

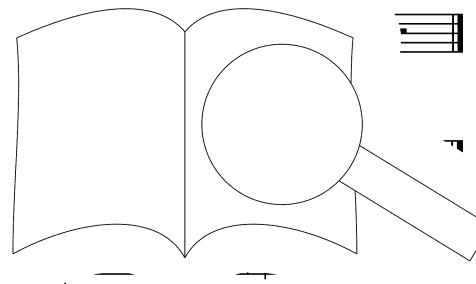

PROBENPARTITUR

Ausgabequalität gegenüber Original evtl. gemindert • Evaluation Copy - Quality may be reduced • Carus-Verlag

27. Aria

Adagio

Alto

Archi

4

Dein Je - sus
Your Je - sus

7

hat das Haupt ge - nei - get, man legt ihn nun, r a in ins Grab hin -
bowed his - head in - dy - ing; they laid him in, in a tomb of

Archi

10

ein. nicht zu Her - zen stei - get, der kann nicht
stone. r is not moved to griev - ing can not in -

13

er kann nicht Ja - kobs, Ja - kobs En - kel se
can not in Ja - cob's, Ja - cob's lin - age t

Ausgabequalität gegenüber Original evtl. gemindert • Evaluation Copy - Quality may be reduced • Carus-Verlag

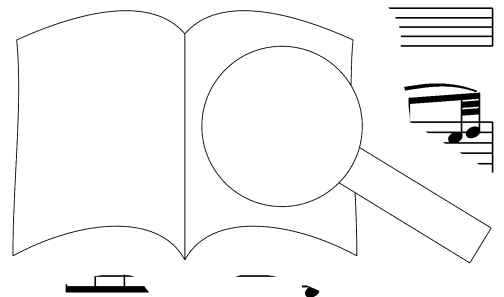

28. Recitativo

Evangelist

Und er kauf - te ein Lein - wand und nahm ihn ab und wik - kel - te ih
 And he bought him some lin - en and took him down; and then wrapped him

Org

4

Lein-wand und leg - te ihn in ein Grab, das war in
 lin - en, and laid him in-side a tomb, a tomb th

au - en, und
 bed-rock; and

7

wälz - te ei - nen Stein A - ber Ma - ri - a Mag - da -
 rolled a heav - y stone so ave. How - ev - er, Ma - ry Mag - da -

10

Jo - ses schau - e - ten zu, v
 ses - Ma - ry, watched and ob - served w

29a. Choral*

Alla breve

1. O Trau - rig - keit, o Her - ze - leid! Ist das nicht zu be -
 2. O gro - ße Not, Gotts Sohn liegt tot! Am Kreuz ist er ge -
 3. O Men - schen - kind, nur dei - ne Sünd hat die - ses an - ge -

1. O deep dis - tress, o heart - felt pain! How could one not be
 2. How great a need, God's son is dead! The cross was his to
 3. O peo - ple hear, it is your sin, that caused all this to

1. O Trau - rig - keit, o Her - ze - leid! Ist das nicht zu be -
 2. O gro - ße Not, Gotts Sohn liegt tot! Am Kreuz ist er ge -
 3. O Men - schen - kind, nur dei - ne Sünd hat die - ses an - ge -

1. O deep dis - tress, o heart - felt pain! How could
 2. How great a need, God's son is dead! The cross
 3. O peo - ple hear, it is your sin, that caus

Archi

10
 kla - gen? Gott, des Va - ters Grab ge - tra - gen.
 stor - ben. Hat da - durch das aus Lieb er - wor - ben.
 rich - tet, da du durch di - rest ganz ver - nich - tet.

mourn - ing? God, the Fa - ther's child to the grave is car - ried.
 suf - fer. He br - us - ed near through the love he ren - dered.
 hap - pen; since ' us - ed deeds you would all have per - ished.

11
 kla - gen? ei - nig Kind, wird ins Grab ge - tra - gen.
 stor - be? Him - mel - reich uns aus Lieb er - wor - ben.
 rich - tet. Mis - se - tat wa - rest ganz ver - nich - tet.

mourn - ing? ei - nig child to the grave is car - ried.
 suffer. He br - us - ed near through the love he ren - dered.
 happen; since ' us - ed deeds you would all have per - ished.

Fa - ther's on - ly child
 ought us God's king - dom near
 through all your e - vil deed

ried. dered. ished.

*L. - ... Bach in der ersten Leipziger Aufführung von 1726 in diminuierter Form ül
 Sat. 29a (vgl. das Vorwort der Partitur) ist in dieser Ausgabe auf S. 80 abgedruckt.

29b. Chorus

20/1 **Alla breve**

O se - lig, se - lig ist zu die - ser Frist, zu
O bless - ed, bless - ed is at such an hour, at

Org

O se - lig, se -
O bless - ed, bless -

die - ser Frist, o se - lig, se - lig zu
such an hour, O bless - ed, bless -

- - - lig ed ist zu die - ser Frist, zu
- - - ed is at such an hour, a

O se - lig, se -
O bless - ed, bless -

Org

Archi

se - lig ist zu die - ser die - ser Frist,
bless - ed is at such, at such an hour,

die - ser - ser an Frist, zu die - ser die - ser Frist,
such such at such an hour, hour,

se - lig ist
bless - ed is

zu die - ser Fris
at such an hou

Org

Archi

der die - ses recht be - den - - - ket, der die - ses
 who - - - ev - er this con - sid - - - ers, who - ev - er

der die - ses recht be - den - ket, der
 who - - - ev - er this con - sid - ers, who -

der die - ses recht be - den - ket, der
 who - - - ev - er this con - sid - ers, who -

Org Archi

den ket, recht be - den - ket, be - d -
 sid ers, this con - sid - ers, con -

recht be - den ket, recht be - den
 this con - sid - ers, this con - sid

die - ses, der die - ses recht be - den - ket, recht be -
 ev - er, who - ev - er this con - sid - ers, this con -

ket, der
 ers,

die - ses recht be - den - - - ket, die -
 ev - er this con - sid - - - ers, die - s.

den ket, wie der
 sid ers, how the

der Herr der Herr - lich - keit, der Herr - lich -
 the Lord of bless - ed - ness, of bless - ed -

wie der Herr der Herr - lich - keit, der Herr - lich -
 how the Lord of bless - ed - ness, of bless - ed -

Herr - lich - keit, der Herr
 of bless - ed - ness, of Herr
 bles

keit, der Herr - lich - keit wird
 - ness, of bless - ed - ness in ge -
 Archi is

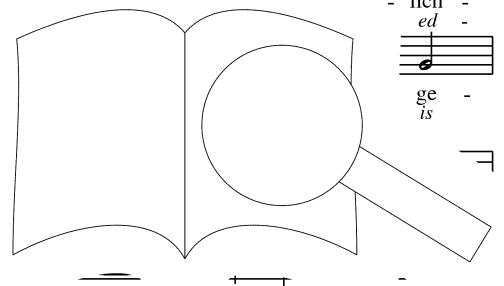

PROBEPARTITUR
 Ausgabequalität gegenüber Original evtl. gemindert • Evaluation Copy - Quality may be reduced • Carus-Verlag

63/44

keit ness wird in ins the Grab, grave, ins the Grab grave ge is sen bur ket, ied,

Herr] keit ness wird in ins the Grab, grave, wird in ins the Grab grave ge is sen bur ket, ied,

sen bur ket, ied, wird in the

Org
Archi

70/51

wird in ins the Grab grave ge is sen bur ket, ied, ins the Grab grave ge is

ket, ied, wird in ins the Grab grave ge is sen bur ket, ied, ins the

ket, ied, wird in ins the Grab grave ge is sen bur ket, ied, ir ab ket, ied.

Grab grave ge is sen bur ket, ied. sen bur ket, ied.

29c. Choral

78/59

O Je - su O Je - su

mein Hilf und Ruh, ich bit - te dich mit
my help and rest, I bid you with great

du, mein Hilf und R mit
you my help and re eat

Trä - - nen, hilf, daß ich mich bis ins Grab nach dir mö - ge seh - -
 weep - - ing, help that I un - til my grave for you may be long - -

Trä - - nen, hilf, daß ich mich bis ins Grab nach dir mö - ge seh - -
 weep - - ing, help that I un - til my grave for you may be long - -

Trä - - nen, hilf, daß ich mich bis ins Grab nach dir mö - ge seh - -
 weep - - ing, help that I un - til my grave for you may be long - -

Trä - - nen, hilf, daß ich mich bis ins Grab nach dir mö - ge seh - -
 weep - - ing, help that I un - til my grave for you may be long - -

nen, hilf, daß ich mich bis ins Grab nach dir mö - ge seh - - nen.
 ing, help that I un - til my grave for you may be long - - ing.

nen, hilf, daß ich mich bis ins Grab nach dir mö - ge seh - - nen.
 ing, help that I un - til my grave for you may be long - - ing.

nen, hilf, daß ich mich bis ins Grab nach dir mö - ge seh - - nen.
 ing, help that I un - til my grave for you may be long - - ing.

nen, hilf, daß ich mich bis ins Grab nach dir mö - ge seh - - nen.
 ing, help that I un - til my grave for you may be long - - ing.

29d. Chorus

105/86

Presto

A - men, a - men,
 men, a - men, a - men,
 men,
 men,

Archi

109/90

a - men, a - - - men, a - men, *tr*
 a - - - men, a - - men, a - men,
 a - men, a - men, a - men, a - men, a - men, a - men, *tr*
 a - - - men, a - men, a - men, a - men,

114/95

a - men, a - - - men, a - - -
 a - men, a - - - men, a - men, a - men, men.
 a - men, a - - - men, a - men, a - - - men, a - - - men, a - - - men, a - - - men.
 a - - - men, a - - - men, a - - - men, a - - - men, a - - - men, a - - - men, a - - - men, a - - - men.

119/100

men, a - men, a - men, a - men. *tr*
 men, a - men, a - - - men, a - men, a - men.
 men, a - men, a - men, a - - - a - men, a - men.
 a - men, a

PROBEPARTITUR
 Ausgabequalität gegenüber Original evtl. gemindert • Evaluation Copy - Quality may be reduced • Carus-Verlag

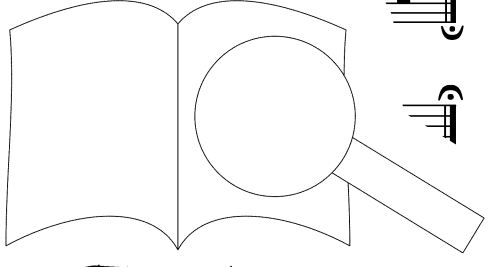

Anhang: 9+. Choral

So gehst du nun, mein Je-sus, hin, den Tod für mich zu lei - den; für mich, der ich ein
 My Je - sus, now you walk for me the path of death and sad - ness, for me the sin - ner

So gehst du nun, mein Je-sus, hin, den Tod für mich zu lei - den; für mich, der ich ein
 My Je - sus, now you walk for me the path of death and sad - ness, for me the sin - ner

So gehst du nun, mein Je-sus, hin, den Tod für mich zu lei - den; für mich, der ich ein
 My Je - sus, now you walk for me the path of death and sad - ness, for me the sin - ner

So gehst du nun, mein Je-sus, hin, den Tod für mich zu lei - den; für mich, der ich ein
 My Je - sus, now you walk for me the path of death and sad - ness, for me the sin - ner

Archi

Sün - der bin, der dich be-trübt in Freu - den. Wohl - an, fahr fort
 that you see, who trou - bles you in glad - ness. A - las! Go c

Sün - der bin, der dich be-trübt in Freu - den. Wohl - an, fahr fort
 that you see, who trou - bles you in glad - ness. A - las! Go c

Sün - der bin, der dich be-trübt in Freu - den. Wohl - an, fahr fort
 that you see, who trou - bles you in glad - ness. A - las! Go c

Sün - der bin, der dich be-trübt in Freu - den. Wohl - an, fahr fort
 that you see, who trou - bles you in glad - ness. A - las! Go c

Hort, mein Help, my
 Hört, mein Help, my
 Hört, mein Help, my
 Hört, mein Help, my

Au-gen sol - len eyes in sor - row
 Au-gen eyes in

Trä - nen - see mit Angst und Weh, dein Lei - den zu be - gie - ßen.
 well of tears in pain and fears to shed for all your an - guish.

Trä - nen - see mit Angst und Weh, dein Lei - den zu be - gie - ßen.
 well of tears in pain and fears to shed for all your an - guish.

Trä - nen - see mit Angst und Weh, dein Lei - den zu be - gie - ßen.
 well of tears in pain and fears to shed for all your an - guish.

Trä - nen - see mit Angst und Weh, dein Lei - den zu be - gie - ßen.
 well of tears in pain and fears to shed for all your an - guish.

14a. Choral

O hilf, Chri-ste, Got-tes Sohn, durch dein bit-ter Lei-den, daß wir dir stets
 O help, Je-sus, God's own son, by your bit-ter suff'r-ing, that to you we

O hilf, Chri-ste, Got-tes Sohn, durch dein bit-ter Lei-den, daß wir dir stets
 O help, Je-sus, God's own son, by your bit-ter suff'r-ing, that to you we

O hilf, Chri-ste, Got-tes Sohn, durch dein bit-ter Lei-den, daß wir dir stets
 O help, Je-sus, God's own son, by your bit-ter suff'r-ing, that to you we

Archi

6
 un-ter-tan, all Un-tu-gend mei-den; dei-nen Tod und sein Ur-sach
 stay sub-dued, sin-ful-ness a-void-ing. May your death and cause of pa-

un-ter-tan, all Un-tu-gend mei-den; dei-nen Tod und sein scht-er, be-
 stay sub-dued, sin-ful-ness a-void-ing. May your death and se- with fear con-

8
 un-ter-tan, all Un-tu-gend mei-den; dei-nen Tr- o- oar-lich be-
 stay sub-dued, sin-ful-ness a-void-ing. May your d- or- with fear con-

un-ter-tan, all Un-tu-gend mei-den; de- en frucht-bar-lich be-
 stay sub-dued, sin-ful-ness a-void-ing. May pain we with fear con-

12
 den-ken, da-er, wach, dir Dank-op-fer schen-ken.
 sid-er, th- plain, our thank-off'r-ings ren-der.

den-ken, arm und schwach, dir Dank-op-fer schen-ken.
 sid-er, weak and plain, our thank-off'r-ings ren-der.

14
 -wohl arm und schwach, dir Dank-op-fer schen-ken.
 ough so weak and plain, our thank-off'r-ings ren-der.

16
 -für, wie-wohl arm und schwach, dir Dank-op-fer schen-ken.
 at, al-though so weak and plain, our thank-off'r-ings ren-der.

PROBEPARTITUR
 Ausgabequalität gegenüber Original evtl. gemindert • Evaluation Copy - Quality may be reduced • Carus-Verlag

29a. Choral

1. O Trau - rig - keit, o Her - ze - leid, ist das nicht zu be -
 2. O gro - ße Not, Gotts Sohn liegt tot! Am Kreuz ist er ge -
 3. O Men - schen - kind, nur dei - ne Sünd hat die - ses an - ge -

1. O deep dis - tress, O heart - felt pain! How could one not be
 2. How great a need, God's Son is dead! The cross was all to
 3. O peo - ple hear, it is your sin, that caused all this to

1. O Trau - rig - keit, o Her - ze - leid, ist das nicht zu be -
 2. O gro - ße Not, Gotts Sohn liegt tot! Am Kreuz ist er ge -
 3. O Men - schen - kind, nur dei - ne Sünd hat die - ses an - ge -

1. O deep dis - tress, O heart - felt pain! How could one
 2. How great a need, God's Son is dead! The cross was
 3. O peo - ple hear, it is your sin, that caused all

Archi

4
 kla - gen: Gott, des Va - ters in's Grab ge - tra - gen.
 stor - ben. Hat da - durch uns aus Lieb er - wor - ben.
 rich - tet, da du durch wa - rest ganz ver - nich - tet.

mourn - ing: God, Fa - ther's on - ly child to the grave is car - ried.
 suf - fer. He, on - ly child through the love he ren - dered.
 hap - pen; sin - ner, on - ly child through all your e - vil deeds you would all have per - ished.

kla - ger ei - nig Kind, wird ins Grab ge - tra - gen.
 stor - tet die Him - mel - reich uns aus Lieb er - wor - ben.
 rich - tet die Mis - se - tat wa - rest ganz ver - nich - tet.

mourner's only child to the grave is carried.
 sufferer, He, on - ly child through all your e - vil deeds you would all have perished.